

# Del 1

## ALLMÄN ORGANISATION AV CYKELSPORTEN



Uppdaterad 2016-03-01

# INNEHÅLLSFÖRTECKNING

			Sida
Kapitel 1 LICENSINNEHAVARE			4
§	1	Licenser	4
§	2	Indelning av tävlande	10
§	3	Teams	19
§	4	Kommissarier	20
§	5	Sportdirektörer	21
Kapitel 2 TÄVLINGAR			23
<i>Sektion 1: Administrativa föreskrifter</i>			23
§	1	Tävlingsprogram	23
§	2	Benämning av tävlingar	26
§	3	Förbjudna tävlingar	26
§	4	Tillträde till tävling	26
§	5	Fastställande av resultat för internationella tävlingar	26
§	6	Resultat och cuper (internationella tävlingar)	27
§	7	Svenska Mästerskap	27
§	8	Vadslagning	28
§	9	Sponsring	28
<i>Sektion 2: Tävlingsarrangemang</i>			28
§	1	Arrangör av internationella tävlingar	28
§	2	Tillstånd att arrangera tävling	29
§	3	Särskilda tävlingsregler	30
§	4	Program – teknisk beskrivning	31
§	5	Inbjudan – anmälan	32
§	6	Tävlingssekretariat	35
§	7	Bana och säkerhet	36
§	8	Sjukvård	38
§	9	Priser	38
§	10	Rese- och logiersättning	39
<i>Sektion 3: Tävlingens genomförande</i>			39
§	1	Arrangemangs- och tävlingsadministration	39
§	2	Uppträdande av deltagare i tävling	40
§	3	Manager – lagledare	41
§	4	Lagledarmöte	42
§	5	Inskrivning	42
§	6	Tävlingens start	43
§	7	Målgång	44
§	8	Ceremonier m m	47
<i>Sektion 4: Övervakning av tävlingar</i>			47
§	1	Allmänna bestämmelser	47
§	2	Tävlingsjuryn	47
§	3	Tävlingsjuryns rättigheter	49

Kapitel 3 UTRUSTNING		51	
<i>Sektion 1: Allmänna föreskrifter</i>		51	
§	1	Principer	51
§	2	Tekniska nyheter	51
<i>Sektion 2: Cyklar</i>		52	
§	1	Principer	52
§	2	Tekniska specifikationer	53
<i>Sektion 3: Tävlingsdräkt</i>		63	
§	1	Allmänna bestämmelser	63
§	2	UCI-registrerade lag	64
§	3	Förenings- och regionslag	65
§	4	Ledartröja	66
§	5	Tävlingsdräkt för nationslag	66
§	6	Världsmästartröja	67
§	7	Svensk Mästartröja	67
§	8	Världsdelsmästartröja	67
§	9	Prioritetsordning	68
<i>Sektion 4: Identifiering av tävlande</i>		68	

# Kapitel 1 LICENSINNEHAVARE

## § 1 Licenser

### Definition

- 1.1.001** Licensen är en identitetshandling som bekräftar att innehavaren känner till cykelsportens regler och bestämmelser samt har rätt att delta i cykeltävling.

### Principer

- 1.1.002** Ingen får delta i cykeltävling organiserad eller övervakad av UCI, dess världsdelsorganisationer, nationsförbund eller anslutna föreningar, utan att inneha erforderlig licens. Deltagande av person med icke giltig licens skall anses vara ogiltigt och kan resultera i disciplinära åtgärder.
- 1.1.003** Licensen skall alltid kunna uppvisas på begäran av därtill bemyndigad funktionär.
- 1.1.004** Alla som erhållit licens på egen begäran skall därmed respektera stadgar och regler för UCI, dess världsdelsorganisationer, Svenska Cykelförbundet och Riksidrottsförbundet samt delta i cykeltävlingar på ett regelrätt och sportsligt sätt. Licensinnehavare skall speciellt respektera bestämmelserna i art. 1.1.023.

Från det att ansökan om licens sker till dess att licens utfärdas förbinder sig den sökande att följa gällande regler och kan också bestraffas enligt gällande regler.

Varje licenserad bedöms och bestraffas av behörig instans för händelser skedda under tid då denne var licenserad oaktat om händelseförloppet startade innan eller fortsatte efter det att denne innehade licens.

### *Tillägg i de svenska reglerna:*

Cyklist som är 17 år och äldre skall genomgå utbildningen "Alpha" innan licensen godkänns.

SCF påtager sig inget ansvar för av ansluten organisation anordnad tävling.

I reglerna är ordet "skall" tvingande och "bör" rådgivande.

I reglerna står begreppet "deltagare" för såväl tävlande, föreningsledare som funktionärer.

Cyklist och tävlande används som synonyma begrepp.

- 1.1.005** Licensen skall utfärdas och användas med eget ansvar för licensinnehavaren eller dennes lagliga företrädare. Utfärdande av licens innebär inte att utfärdande organisation erkänner eller antar några skyldigheter gentemot innehavaren, eller dennes efterföljande, för villkoren i någon lag, stadgar eller regler.

**1.1.006** 1 Tävlände skall inneha av SCF utfärdad licens, gällande kalenderår, utvisande cyklistens ålder och licenstillhörighet enligt följande:

**Herrar**

6-10 år	Under 11
10-16 år*	Youth Men
17-18 år	Junior Men
19-22 år	Under 23
23-29 år	Elite Men
30 år och äldre	Master Men
15 år och äldre	Base Men

Cyklist 30-49 år kan efter ansökan erhålla/bibehålla Elite Men-licens.

Cyklist 19-22 år tillhörande UCI ProTeam erhåller Elite Men-licens.

För Under 11 (Nybörjare) är licens inte obligatorisk.

**Damer**

6-10 år	Under 11 Women
10-16 år*	Youth Women
17-18 år	Junior Women
19-29 år	Elite Women
30 år och äldre	Master Women
15 år och äldre	Base Women

Cyklist 30-49 år kan efter ansökan erhålla/bibehålla Elite Women-licens.

För Under 11 (Nybörjare) är licens inte obligatorisk.

\*) Cyklist som under året fyller tio år och valt att lösa ungdomslicens får ej delta i klass nybörjare.

Licensen utgör bevis på att tävlände är olycksfalls- och ansvarsförsäkrad. **Överförande av licens, byte av förening, kan ske vid digital licensansökan samt ytterligare en gång under kalenderåret och vid båda fallen endast efter medgivande från den förening man lämnar.** Byte av klass (ex vet-elit) får endast ske en gång per säsong.

Licensinnehavare kan inneha olika klass- och klubbstillhörighet för olika discipliner, t ex MTB: H30-CK Alfa och LVG: Elit- CK Beta.

Utgångsläget är alltid den huvudförening cyklisten har och den licensklass som huvudföreningen har ansökt om.

Cyklistens huvudförening är den förening som gör licensansökan i IdrottOnline. Vill cyklisten ha olika klubb/klasstillhörighet för andra discipliner jämfört med ansökan som huvudföreningen gjort skall man meddela detta till SCFs kansli som registrerar detta i licensregistret.

Licensinnehavare och nationsförbund skall före utfärdande förvissa sig om att licensinnehavare är tillräckligt försäkrad mot skador och civilrättsligt ansvar i varje land vederbörande utövar sitt tävlände, och under hela tiden som licensen gäller.

2 Licens att delta i sporten i de roller som räknas upp under 1.1.010, får ej utfärdas till person som dömts av tillämpligt organ att i egenskap av idrottsman/kvinna ha brutit mot UCIs eller övrig övrig organisations antidopingregler.

Dock kan licens utfärdas om alla tre nedanstående villkor är uppfyllda:  
1. Personen i fråga har brutit mot reglerna endast en gång.  
2. Sanktionen för brottet ifråga var lägre än avstängning på två år.  
3. Fem år har förlupit mellan tidpunkten då brottet begicks till den 1 januari innevarande år.

Dessutom får licens i rollerna nämnda i 1.1.010 ej utfärdas till person som av domstol, eller jämställt organ, befunnits skyldig till förseelse som kan likställas med brott mot UCIs antidopingregler och som hade rollen som medicinskt ansvarig vid den aktuella tidpunkten.

Ovanstående gäller för brott begångna från 1 juli 2011.

- 1.1.007** Utfärdande av licens skall ske mot betalning av licensavgift. SCF bestämmer storleken på denna avgift.
- 1.1.008** Licensen gäller ett år, från 1 januari till 31 december. Den är giltig i alla länder som är medlemmar i UCI.
- 1.1.009** Licensinnehavare kan inneha licens utfärdad av enbart ett nationellt förbund.

## Licensinnehavare

- 1.1.010** Licens erfordras för:

### ***I internationella tävlingar erfordras licens för:***

- 1.1 Tävlade (man eller kvinna, samtliga discipliner, samtliga klasser)
- 1.2 Motionär
- 1.3 Pacer (en motorcykelburen pacer (MC, moped eller derny))
- 1.4 Tävlades agent
- 1.5 Lagfunktionär
  1. Manager
  2. Lagledare
  3. Instruktor/tränare
  4. Läkare
  5. Medicinsk assistent
  6. Mekaniker
  7. Bilförare
  8. En annan funktion angiven på licensen
- 1.6 Funktionär
  1. Administratör (funktion angiven på licensen)
  2. Kommissarie (nivå anges på licensen)
  3. Para-cycling klassificerare (funktion angiven på licensen)
  4. En annan funktion angiven på licensen
- 1.7 Tävlingsorganisatör
  1. Tävlingsadministratör
  2. En annan funktion angiven på licensen
- 1.8 Övriga
  1. Fordonsförare (bil, motorcykel etc.) på landsvägstävlingar

Om licensinnehavare utövar flera roller inom cykelsporten, måste han/hon ansöka om licens för varje roll. Det är nationsförbundets ansvar att utfärda licens för utövarens primära roll. Utöver licensen skall nationsförbundet utfärda ett intyg där licensinnehavarens övriga roller fastställs.

Cyklist som har licens för team registrerat hos UCI får inte utöva annan roll än cyklist.

## **Procedur för utfärdandet av licens**

**1.1.011** Licens skall utfärdas av det nationsförbund där den sökande, enligt landets lagar, har sin huvudhemvist vid ansökningstillfället. Licensinnehavaren skall förbli ansluten till detta nationsförbund till licensen har upphört att gälla, även om han/hon flyttar från landet.

**1.1.012** SCF skall neka utfärdande av licens om oegentligheter upptäckts i ansökan.

**1.1.013** I händelse av att landet enligt 1.1.011 inte har något till UCI anslutet nationellt förbund skall licensen utfärdas av UCI.

**1.1.014** Om SCF inte utfärdat licens inom 30 dagar efter att ansökan skickats till förbundet, kan den sökande ställa sin ansökan till UCI.

**1.1.015** Om UCI eller SCF ej anser sig kunna utfärda begärd licens, skall den sökande informeras skriftligt om skälen i rekommenderat brev med mottagningsbevis. Den sökande skall också inbjudas att försvara sin ansökan inför kommitté utsedd av UCI:s president eller enligt SCF:s regler.

Den sökande skall tillåtas ta del av beslutet. Denne skall tillåtas att framföra sina argument och anlita hjälp eller representeras av någon av honom eller henne utsedd med fullmakt utfärdad av den sökande.

**1.1.016** Den sökande skall meddelas att licens ej kan utfärdas och om skälen till detta i rekommenderat brev med mottagningsbevis.

**1.1.017** Vägran att utfärda licens kan överklagas till UCI Arbitral Board i följande fall:

- om den sökande inte getts tillfälle att framföra sina argument
- om inget skäl angivits till varför licens ej utfärdats
- om skälen till vägran att utfärda licens innehåller sakfel
- om vägran att utfärda licens kan anses vara oegentlig

Överklagan skall göras hos UCI senast 30 dagar efter att den sökande mottagit besked om att licens ej kan utfärdas. Beslut från UCI Arbitral Board är slutgiltigt och kan ej överklagas.

**1.1.018** SCF kan till UCI Arbitral Board överklaga ett annat nationsförbunds utfärdande av licens om detta förbund inte har territoriell jurisdiktion för

den sökande eller om utfärdandet av licensen kan anses vara oegentligt.

Sådant överklagande skall göras hos UCI senast 15 dagar efter att SCF informerats om licensens utfärdande, men senast tre månader efter att licensen utfärdats. Beslut från UCI Arbitral Board är slutgiltigt och kan ej överklagas.

**1.1.019** Utfärdande av licens av UCI skall vara avgiftsbelagd. Avgiftens storlek avgörs av UCI Management Committee årligen. Till detta läggs försäkringsavgift enligt UCIs bestämmande.

**1.1.020** Samtliga medlemsnationsförbund i UCI där licensinnehavare är medborgare skall inom en månad från ansökningsdagen meddelas om licensansökan i följande fall:

- om den sökande inte är medborgare i det land där licensansökan inlämnats
- om den sökande är medborgare i det land där licensansökan inlämnats, men - också är medborgare i ett eller fler övriga medlemsnationsförbund (s.k. dubbelt medborgarskap)
- om licensansökan gjorts till UCI

## Licensen

**1.1.021** Licensansökan skall göras genom respektive förenings sida i Idrott Online.

**1.1.022 -** Artikel **1.1.022 - 1.1.023** behandlar internationellt formulär för licensansökan.

**1.1.023** För detaljer hänvisas till UCI:s officiella hemsida [www.uci.ch](http://www.uci.ch)

## Licensens utseende

**1.1.024** Licensen skall vara utformad som ett kreditkort.

Den skall innehålla följande punkter:

På framsidan

**International Cycling Union**  
**Svenska Cykelförbundet**

UCI Category:	UCI Code:	YEAR:
National Category:	Number:	
Surname:	Date of birth:	
First name:	Address:	
Nationality:	Gender: M/F	
Team:		
Club:		
Issued on:		



Should the photograph not be required, the holder must always be able to present his licence together with another ID document bearing his photo.	The holder agrees to abide by the regulations of the UCI and of the national federations. He accepts antidoping and blood tests provided by the rules and the sole competence of the CAS.
Signature of president:	Signature of the holder:

- 1.1.025** Licensen skall vara skriven på engelska eller franska. Dessutom kan andra språk förekomma.
- 1.1.026** Licensen skall vara undertecknad av ordföranden i det förbund som utfärdade licensen eller av UCI:s president. Innehavaren skall underteckna licens under deklARATIONEN "The holder agrees to abide by the regulations of the UCI and of the national federations. He accepts antidoping and blood tests provided by the rules and the sole competence of the CAS".
- 1.1.027** Licensen behöver ej vara försedd med foto. Om foto ej finns på licensen skall licensinnehavaren kunna uppvisa licens tillsammans med ID-handling med foto.
- 1.1.028** Färgen på licens skall vara olika för olika år enligt följande uppställning:  
2015: röd  
2016: grön  
2017: vit  
2018: gul  
2019: blå  
2020: röd osv
- 1.1.028 bis** Varje nationsförbund skall inom en vecka informera UCI om identitet på licensinnehavare, vars licens blivit indragen, tillbakalämnad eller som inte förnyat sin licens.

### **Disciplinära åtgärder**

- 1.1.029** Följande regelöverträdelser skall bestraffas enligt nedanstående:
- 1) delta eller försök att delta i cykeltävling utan giltig licens  
– ej starttillstånd  
och  
– och ett års avstängning innan licens kan erhållas.
  - 2) delta eller försök att delta i cykeltävling utan att medföra licens  
– ej starttillstånd eller uteslutning  
och  
– böter 50 till 100 CHF

Bestraffning skall ej utgå, annat än i fall av försumlighet, om cyklistens identitet kan fastställas på annat sätt.

**1.1.030** Tävlade i klass Ungdom Pojkar och Flickor, HSport och DSport samt Elitmotion H/D kan lösa engångslicens. Tävlade med engångslicens måste vara medlem i förening ansluten till Svenska Cykelförbundet. Innehav av det antal engångslicenser som för resp ålder innebär att kostnaden för engångslicenserna motsvarar lägst kostnaden för en årslicens, berättigar till utbyte till en årslicens utan ytterligare kostnad. Samma skyldigheter som gäller för ordinarie licens gäller för engångslicens, dessa skall framgå i samband med tecknandet.

Tävlade som löst baslicens kan ansöka om att byta ut denna till licens som motsvarar den tävlandes åldersklass enligt 1.1.006. Om denna licens är dyrare skall mellanskillnaden erläggas.

**1.1.031** Artiklarna 1.1.001 till 1.1.029 är i tillämpliga delar även gällande för ungdomsklasserna.

**1.1.032** En licensinnehavare vars licens blivit indragen efter en avstängning som gäller enbart i Sverige kan erhålla ett särskilt tävlingstillstånd från UCI för tävlingar utomlands. Detta tillstånd omfattas av samma regler som en licens.

**1.1.033** Artikel **1.1.033** behandlar cyklists nationalitet och därpå följande rätt att delta i internationella mästerskap.  
För detaljer hänvisas till UCI:s officiella hemsida [www.uci.ch](http://www.uci.ch)

Klassificeringskort

**1.1.033 bis** Alla tävlande med handikapp måste bedömas enligt den etablerade klassificeringsproceduren för att bestämma om de är berättigade eller inte att delta enligt klassificeringssystemet (se artikel 16.5.001 ff i UCIs regler).

Efter denna bedömning skall ett klassificeringskort utfärdas till den tävlande, där det skall anges vilken funktionsklass den tävlande skall tillhöra samt vilka klasser man inte är behörig till.

Klassificeringskortet skall kunna uppvisas vid förfrågan av behörig personal.

## §2 Indelning av tävlande

**1.1.034** För samtliga tävlingar (internationella och nationella) skall de tävlande indelas i klasser, som bestäms av den tävlandes ålder.

**1.1.035** Endast tävlande 17 år eller äldre med licens utfärdad för någon av nedanstående klasser skall tillåtas delta i tävlingar som finns på världs- eller världsdelsprogrammet. Dock kan tävlande som är 16 år eller yngre tillåtas delta i internationella BMX-tävlingar om aktuell lagstiftning inte hindrar detta.

## **1.1.036** **Herrar** **Ungdom**

Denna kategori skall innefatta tävlande som är 16 år eller yngre. Ungdomscykel administreras av SCF. Undantaget BMX enligt artikel 1.1.035

### **(Herrar) Juniorer**

Denna klass skall innefatta tävlande herrar som är 17 till 18 år.

### **Under 23**

Denna klass skall innefatta tävlande herrar 19 till 22 år. En tävlande i denna ålder som tillhör ett UCI World Team skall tillhöra klass Elit. Om en tävlande i denna ålder upphör att tillhöra ett UCI World Team skall han tillhöra klass Under 23.

### **(Herrar) Elit**

Till denna klass hör tävlande herrar 23 år eller äldre.

### **(Herrar) Veteraner**

Denna klass består av tävlande herrar 30 år eller äldre, som valt denna klass. En cyklist som tillhör ett UCI-registrerat team kan ej välja klass Veteraner.

### **Cyklister med funktionshinder**

Denna klass ska bestå av cyklister med funktionshinder enl. bestämmelserna i UCI del 16, kapitel 5. En cyklist med funktionshinder kan, eller kan inte, av hälso- och säkerhetsskäl, erhålla en tilläggsklass från gällande lista, beroende på grad av funktionshinder.

## **1.1.037** **Damer** **Ungdom**

Denna klass skall innefatta tävlande som är 16 år eller yngre. Ungdomscykel administreras av SCF. Undantaget BMX enligt artikel 1.1.035

### **(Damer) Juniorer**

Denna klass skall innefatta tävlande kvinnor som är 17 till 18 år.

### **(Damer) Elit**

Denna klass skall bestå av tävlande kvinnor 19 år eller äldre.

### **(Damer) Veteraner**

Denna klass består av tävlande 30 år eller äldre, som valt denna klass. En cyklist som tillhör ett UCI-registrerat team kan ej välja klass Veteraner.

### **Cyklister med funktionshinder**

Denna klass ska bestå av cyklister med funktionshinder enl. bestämmelserna i UCI del 16, kapitel 5. En cyklist med funktionshinder kan, eller kan inte, av hälso- och säkerhetsskäl, erhålla en tilläggsklass från gällande lista, beroende på grad av funktionshinder. Den tävlande

kan åläggas att förete bevis på sin inplacering i tilläggsklass.

## 1.1.038 **För nationella tävlingar i Sverige gäller:**

### **Landsväg**

#### **Herrar**

##### **P10-12** (Pojkar 10-12 år)

Rätt att delta i klass P10-12 har cyklist som under kalenderåret fyller 10-12 år och innehar tävlingslicens eller tecknar engångslicens vid tävlingstillfället.

##### **P13-14** (Pojkar 13-14 år)

Rätt att delta i klass P13-14 har cyklist som under kalenderåret fyller 13-14 år och innehar tävlingslicens eller tecknar engångslicens vid tävlingstillfället.

##### **P15-16** (Pojkar 15-16 år)

Rätt att delta i klass P15-16 har cyklist som under kalenderåret fyller 15-16 år och innehar tävlingslicens eller tecknar engångslicens vid tävlingstillfället.

##### **HJ** (Herrar Juniorer)

Rätt att delta i klass HJ har cyklist som under kalenderåret fyller 17-18 år och innehar Junior Men-licens.

##### **HS** (Herrar Seniorer)

Rätt att delta i klass Sen har cyklist som under kalenderåret fyller lägst 19 år och innehar U23-, Elite Men- eller Master Menlicens.

##### **HU23** (Herrar Under 23)

Rätt att delta i klass HU23 har cyklist som innehar U23-licens.

##### **HE** (Herrar Elit)

Rätt att delta i klass HE har cyklist som innehar Elite Men- eller U23-licens.

##### **H30** (Herrar 30 år och äldre)

Rätt att delta i klass H30 har cyklist som under kalenderåret fyller lägst 30 år och innehar Master Menlicens.

##### **H40** (Herrar 40 år och äldre)

Rätt att delta i klass H40 har cyklist som under kalenderåret fyller lägst 40 år och innehar Master Menlicens.

##### **H50** (Herrar 50 år och äldre)

Rätt att delta i klass H50 har cyklist som under kalenderåret fyller lägst 50 år och innehar Master Menlicens.

##### **H55** (Herrar 55 år och äldre)

Rätt att delta i klass H55 har cyklist som under kalenderåret fyller lägst 55 år och innehar Master Menlicens.

##### **H60** (Herrar 60 år och äldre)

Rätt att delta i klass H60 har cyklist som under kalenderåret fyller lägst 60 år och innehar Master Menlicens.

##### **H65** (Herrar 65 år och äldre)

Rätt att delta i klass H65 har cyklist som under kalenderåret fyller lägst 65 år och innehar Master Menlicens.

##### **H70** (Herrar 70 år och äldre)

Rätt att delta i klass H70 har cyklist som under kalenderåret fyller lägst 70 år och innehar Master Menlicens.

**H75** (Herrar 75 år och äldre)

Rätt att delta i klass H75 har cyklist som under kalenderåret fyller lägst 75 år och innehar Master Menlicens.

**Herrar Sport** (Herrar 15 år och äldre)

Rätt att delta i klass Herrar Sport har cyklist som under kalenderåret fyller lägst 15 år och innehar tävlingslicens eller tecknar engångslicens vid tävlingstillfället.

**Elitmotion Herrar**

Rätt att delta i klass Elitmotion Herrar har cyklist som under kalenderåret fyller lägst 15 år och innehar tävlingslicens eller tecknar engångslicens vid tävlingstillfället.

**Ungdom Sport** (Pojkar och Flickor 11-14 år)

Rätt att delta i klass Ungdom Sport har cyklist som under kalenderåret fyller 11-14 år och innehar tävlingslicens, Youth men eller Youth Women, eller tecknar engångslicens vid tävlingstillfället.

**PNyb** (Pojkar Nybörjare 6-10 år)

Rätt att delta i klass PNYb har pojkar som under kalenderåret fyller 6-10 år. Innehav av tävlingslicens är inget krav. Cyklister som under året fyller 10 år och har löst årslicens får ej delta i nybörjarklass.

**Damer****F10-12** (Flickor 10-12 år)

Rätt att delta i klass F10-12 har cyklist som under kalenderåret fyller 10-12 år och innehar tävlingslicens eller tecknar engångslicens vid tävlingstillfället.

**F13-14** (Flickor 13-14 år)

Rätt att delta i klass F13-14 har cyklist som under kalenderåret fyller 13-14 år och innehar tävlingslicens eller tecknar engångslicens vid tävlingstillfället.

**F15-16** (Flickor 15-16 år)

Rätt att delta i klass F15-16 har cyklist som under kalenderåret fyller 15-16 år och innehar tävlingslicens eller tecknar engångslicens vid tävlingstillfället.

**DJ (Damer Juniorer)**

Rätt att delta i klass DJ har cyklist som under kalenderåret fyller 17-18 år och innehar Junior Womenlicens.

**DE (Damer Elit)**

Rätt att delta i klass DE har cyklist som innehar Elite Womenlicens eller Master Womenlicens.

**D30** (Damer 30 år och äldre)

Rätt att delta i klass D30 har cyklist som under kalenderåret fyller lägst 30 år och innehar Master Womenlicens.

**D40** (Damer 40 år och äldre)

Rätt att delta i klass D40 har cyklist som under kalenderåret fyller lägst 40 år och innehar Master Womenlicens.

**D50** (Damer 50 år och äldre)

Rätt att delta i klass D50 har cyklist som under kalenderåret fyller lägst 50 år och innehar Master Womenlicens.

**D60** (Damer 60 år och äldre)

Rätt att delta i klass D60 har cyklist som under kalenderåret fyller lägst

60 år och innehar Master Womenlicens.

#### **Damer Sport** (Damer 15 år och äldre)

Rätt att delta i klass Damer Sport har cyklist som under kalenderåret fyller lägst 15 år och innehar tävlingslicens eller tecknar engångslicens vid tävlingstillfället.

#### **Elitmotion Damer**

Rätt att delta i klass Elitmotion Damer har cyklist som under kalenderåret fyller lägst 15 år och innehar tävlingslicens eller tecknar engångslicens vid tävlingstillfället.

#### **Ungdom Sport** (Pojkar och Flickor 11-14 år)

Rätt att delta i klass Ungdom Sport har cyklist som under kalenderåret fyller 11-14 år och innehar tävlingslicens, Youth Men eller Youth Women, eller tecknar engångslicens vid tävlingstillfället.

#### **FNyb** (Flickor Nybörjare 6-10 år)

Rätt att delta i klass FNyb har flickor som under kalenderåret fyller 6-10 år. Innehav av tävlingslicens är inget krav. Cyklist som under året fyller 10 år och har löst årslicens får ej delta i nybörjarklass.

#### **Rätt att delta**

Cyklist som under kalenderåret fyller 18 år äger rätt att delta i klass Herrar Seniorer, Herrar Elit, Herrar U23 och Damer Elit vid samtliga tävlingar förutom mästerskap och cuptävling då Juniorklass samma tävlingsdag har cup. Cyklist med Elite Women-licens äger rätt att delta i klass Herrar Juniorer vid samtliga tävlingar förutom mästerskap.

#### **Uppdelning av tävlingsklass**

Om vid linjelopp antalet startande i tävlingsklass påkallar uppdelning i grupper skall uppdelning ske efter ålder.

#### **Dispens**

På ansökan av sin förening kan cyklist erhålla tillstånd av SCF att tävla i annan klass än åldern berättigar till.

Cyklist som erhållit tillstånd att tävla i lägre klass skall då en (1) poäng enligt 17.1.006 erövrats i allmän tävling eller etapplopp omgående uppflyttas till rätt åldersklass.

Cyklist som av SCF anses icke kvalificerad för viss klass kan av SCF nedflyttas till lägre klass.

#### **NYBÖRJARKLASS**

**Nybörjarklass** skall alltid arrangeras vid tävlingar där ungdomsklass 10-12 år arrangeras.

#### **Åldersindelning**

Nybörjarklass har följande åldersindelning:

Pojkar som under kalenderåret fyller 6, 7, 8, 9 resp 10 år,

Flickor som under kalenderåret fyller 6, 7, 8, 9 resp 10 år.

På resultatlista skall ej tider anges.

#### **Cykelutrustning**

Valfri cykel.

### **Licens**

Deltagande i nybörjarklass kräver ej innehav av tävlingslicens.

### **Försäkring**

Deltagarna är olycksfalls- och ansvarsförsäkrade genom SCFs försorg.

### **Tävlingsdisciplin och maxdistans**

Nybörjarklass skall arrangeras som tempolopp på helt avstängda vägar och med en maxdistans av en (1) km.

### **Diplom**

Arrangör av nybörjarklass kan rekvirera diplom från SCF att utdelas till samtliga startande i tävlingen.

## **MTB**

### **Herrar**

#### **P10-12** (Pojkar 10-12 år)

Rätt att delta i klass P10-12 har cyklist som under kalenderåret fyller 10-12 år och innehar tävlingslicens eller tecknar engångslicens vid tävlingstillfället.

#### **P13-14** (Pojkar 13-14 år)

Rätt att delta i klass P13-14 har cyklist som under kalenderåret fyller 13-14 år och innehar tävlingslicens eller tecknar engångslicens vid tävlingstillfället.

#### **P15-16** (Pojkar 15-16 år)

Rätt att delta i klass P15-16 har cyklist som under kalenderåret fyller 15-16 år och innehar tävlingslicens eller tecknar engångslicens vid tävlingstillfället.

#### **HJ** (Herrar Juniorer)

Rätt att delta i klass HJ har cyklist som under kalenderåret fyller 17-18 år och innehar Junior Menlicens.

#### **HS** (Herrar Seniorer)

Rätt att delta i klass HS har cyklist som under kalenderåret fyller lägst 19 år och innehar U23-, Elite Men- eller Master Menlicens.

#### **HU23** (Herrar Under 23)

Rätt att delta i klass U23 har cyklist som innehar U23-licens.

#### **HE** (Herrar Elit)

Rätt att delta i klass HE har cyklist som innehar Elite Men- eller U23-licens.

#### **H30** (Herrar 30 år och äldre)

Rätt att delta i klass H30 har cyklist som under kalenderåret fyller lägst 30 år och innehar Master Menlicens.

#### **H40** (Herrar 40 år och äldre)

Rätt att delta i klass H40 har cyklist som under kalenderåret fyller lägst 40 år och innehar Master Menlicens.

#### **H50** (Herrar 50 år och äldre)

Rätt att delta i klass H50 har cyklist som under kalenderåret fyller lägst 50 år och innehar Master Menlicens.

#### **Herrar Sport** (Herrar 15 år och äldre)

Rätt att delta i klass Herrar Sport har cyklist som under kalenderåret fyller

lägst 15 år, vid Cross Country Långlopp dock lägst 17 år, och innehar tävlingslicens eller tecknar engångslicens vid tävlingstillfället.

### **Elitmotion Herrar**

Rätt att delta i klass Elitmotion Herrar har cyklist som under kalenderåret fyller lägst 15 år och innehar tävlingslicens eller tecknar engångslicens vid tävlingstillfället.

### **Ungdom Sport** (Pojkar och Flickor 11-14 år)

Rätt att delta i klass Ungdom Sport har cyklist som under kalenderåret fyller 11-14 år och innehar tävlingslicens, Youth Men eller Youth Women, eller tecknar engångslicens vid tävlingstillfället.

### **PNyb** (Pojkar Nybörjare 6 - 10 år)

Rätt att delta i klass PNYb har pojkar som under kalenderåret fyller 6-10 år. Innehav av tävlingslicens är inget krav. Cyklist som under året fyller 10 år och har löst årslicens får ej delta i nybörjarklass.

## **Damer**

### **F10-12** (Flickor 10-12 år)

Rätt att delta i klass F10-12 har cyklist som under kalenderåret fyller 10-12 år och innehar tävlingslicens eller tecknar engångslicens vid tävlingstillfället.

### **F13-14** (Flickor 13-14 år)

Rätt att delta i klass F13-14 har cyklist som under kalenderåret fyller 13-14 år och innehar tävlingslicens eller tecknar engångslicens vid tävlingstillfället.

### **F15-16** (Flickor 15-16 år)

Rätt att delta i klass F15-16 har cyklist som under kalenderåret fyller 15-16 år och innehar tävlingslicens eller tecknar engångslicens vid tävlingstillfället.

### **DJ** (Damer Juniorer)

Rätt att delta i klass DJ har cyklist som under kalenderåret fyller 17-18 år och innehar Junior Womenlicens.

### **DE** (Damer Elit)

Rätt att delta i klass DE har cyklist som innehar Elite Womenlicens eller Master Womenlicens.

### **D30** (Damer 30 år och äldre)

Rätt att delta i klass D30 har cyklist som under kalenderåret fyller lägst 30 år och innehar Master Womenlicens.

### **D40** (Damer 40 år och äldre)

Rätt att delta i klass D40 har cyklist som under kalenderåret fyller lägst 40 år och innehar Master Womenlicens.

### **D50** (Damer 50 år och äldre)

Rätt att delta i klass D50 har cyklist som under kalenderåret fyller lägst 50 år och innehar Master Womenlicens.

### **Damer Sport** (Damer 15 år och äldre)

Rätt att delta i klass Damer Sport har cyklist som under kalenderåret fyller lägst 15 år, vid Cross Country Långlopp dock lägst 17 år, och innehar tävlingslicens eller tecknar engångslicens vid tävlingstillfället.

### **Elitmotion Damer**

Rätt att delta i klass Elitmotion Damer har cyklist som under kalenderåret fyller lägst 15 år och innehar tävlingslicens eller tecknar engångslicens vid tävlingstillfället.



### **Ungdom Sport** (Pojkar och Flickor 11-14 år)

Rätt att delta i klass Ungdom Sport har cyklist som under kalenderåret fyller 11-14 år och innehar tävlingslicens, Youth Men eller Youth Women, eller tecknar engångslicens vid tävlingstillfället.

### **FNyb** (Flickor Nybörjare 6-10 år)

Rätt att delta i klass FNyb har flickor som under kalenderåret fyller 6-10 år. Innehav av tävlingslicens är inget krav. Cyklister som under året fyller 10 år och har löst årslicens får ej delta i nybörjarklass.

### **Rätt att delta**

Cyklist som under kalenderåret fyller 18 år äger rätt att delta i klass Herrar Seniorer, Herrar Elit, HU23 och Damer Elit vid samtliga tävlingar förutom mästerskap och cuptävling då Juniorklass samma tävlingsdag har cup.

### **Uppdelning av tävlingsklass**

Om vid XC antalet startande i tävlingsklass påkallar uppdelning i grupper skall uppdelning ske efter ålder.

### **Dispens**

På ansökan av sin förening kan cyklist erhålla tillstånd av SCF att tävla i annan klass än åldern berättigar till.

Cyklist som erhållit tillstånd att tävla i lägre klass skall då en (1) poäng enligt 17.1.006 erövrats i allmän tävling eller etapplopp omgående uppflyttas till rätt åldersklass.

Cyklist som av SCF anses icke kvalificerad för viss klass kan av SCF nedflyttas till lägre klass.

### **NYBÖRJARKLASS**

**Nybörjarklass** skall alltid arrangeras vid tävlingar där ungdomsklass 10-12 år arrangeras.

### **Åldersindelning**

Nybörjarklass har följande åldersindelning:

Pojkar som under kalenderåret fyller 6, 7, 8, 9 resp 10 år,

Flickor som under kalenderåret fyller 6, 7, 8, 9 resp 10 år.

Varje åldersklass tävlar för sig. På resultatlista skall ej tider anges.

### **Cykelutrustning**

Valfri cykel.

### **Licens**

Deltagande i nybörjarklass kräver ej innehav av tävlingslicens.

### **Försäkring**

Deltagarna är olycksfalls- och ansvarsförsäkrade genom SCFs försorg.

### **Tävlingsdisciplin och maxdistans**

Nybörjarklass skall arrangeras på en tekniskt sett lätt bana och med en maximal åktid av tio (10) min.

## Diplom

Arrangör av nybörjarklass kan rekvidrera diplom från SCF att utdelas till samtliga startande i tävlingen.

## Cyclo-Cross

### Herrar

#### **P10-12** (Pojkar 10-12 år)

Rätt att delta i klass P10-12 har cyklist som under kalenderåret fyller 9-11 år och innehar tävlingslicens eller tecknar engångslicens vid tävlingstillfället.

#### **P13-14** (Pojkar 13-14 år)

Rätt att delta i klass P13-14 har cyklist som under kalenderåret fyller 12-13 år och innehar tävlingslicens eller tecknar engångslicens vid tävlingstillfället.

#### **P15-16** (Pojkar 15-16 år)

Rätt att delta i klass P15-16 har cyklist som under kalenderåret fyller 14-15 år och innehar tävlingslicens eller tecknar engångslicens vid tävlingstillfället.

#### **HJ** (Herrar Juniorer)

Rätt att delta i klass HJ har cyklist som under kalenderåret fyller 16-17 år och innehar Youth Men- eller Junior Menlicens.

#### **HS A** (Herrar Seniorer A)

Rätt att delta i klass HS A har cyklist som under kalenderåret fyller lägst 18 år och innehar Junior Men-, U23-, Elite Men- eller Master Menlicens.

#### **HS B** (Herrar Seniorer B)

Rätt att delta i klass HS B har cyklist som under kalenderåret fyller lägst 18 år och innehar Junior Men-, U23-, Elite Men- eller Master Menlicens.

#### **HE** (Herrar Elit)

Rätt att delta i klass HE har cyklist som under kalenderåret fyller lägst 18 år och innehar Junior Men-, U23- eller Elite Menlicens.

#### **Motion Open Mixed**

Rätt att delta i klass Motion Open Mixed har cyklist som under kalenderåret fyller lägst 16 år. Innehav av tävlingslicens är inget krav.

#### **Nybörjarcross** (Pojkar Nybörjare 8-10 år)

Rätt att delta i Nybörjarcross har cyklist som under kalenderåret fyller 8-10 år. Innehav av tävlingslicens är inget krav. Cyklister som under året fyller 10 år och har löst årslicens får ej delta i nybörjarklass.

#### **Knattecross**

Rätt att delta i Knattecross har cyklist som under kalenderåret fyller 0-7 år. Innehav av tävlingslicens är inget krav.

### Damer

#### **F10-12** (Flickor 10-12 år)

Rätt att delta i klass F10-12 har cyklist som under kalenderåret fyller 9-11 år och innehar tävlingslicens eller tecknar engångslicens vid tävlingstillfället.

#### **F13-14** (Flickor 13-14 år)

Rätt att delta i klass F13-14 har cyklist som under kalenderåret fyller 12-13 år och innehar tävlingslicens eller tecknar engångslicens vid tävlingstillfället.

**F15-16** (Flickor 15-16 år)

Rätt att delta i klass F15-16 har cyklist som under kalenderåret fyller 14-15 år och innehar tävlingslicens eller tecknar engångslicens vid tävlingstillfället.

**DS** (Damer Seniorer)

Rätt att delta i klass DS har cyklist som under kalenderåret fyller lägst 16 år och innehar Youth Women-, Junior Women-, Elite Women- eller Master Womenlicens.

**DE** (Damer Elit)

Rätt att delta i klass DE har cyklist som under kalenderåret fyller lägst 16 år och innehar Youth Women-, Junior Women- eller Elite Womenlicens.

**Motion Open Mixed**

Rätt att delta i klass Motion Open Mixed har cyklist som under kalenderåret fyller lägst 16 år. Innehav av tävlingslicens är inget krav.

**Nybörjarcross** (Flickor Nybörjare 8-10 år)

Rätt att delta i Nybörjarcross har cyklist som under kalenderåret fyller 8-10 år. Innehav av tävlingslicens är inget krav. Cyklist som under året fyller 10 år och har löst årslicens får ej delta i nybörjarklass.

**Knattecross**

Rätt att delta i Knattecross har cyklist som under kalenderåret fyller 0-7 år. Innehav av tävlingslicens är inget krav.

**Dispens**

På ansökan av sin förening kan cyklist erhålla tillstånd av SCF att tävla i annan klass än åldern berättigar till.

Cyklist som erhållit tillstånd att tävla i lägre klass skall då en (1) poäng enligt 17.1.006 erövrats i allmän tävling eller etapplopp omgående uppflyttas till rätt åldersklass.

Cyklist som av SCF anses icke kvalificerad för viss klass kan av SCF nedflyttas till lägre klass.

**NYBÖRJARKLASS**

**Nybörjarklass** skall alltid arrangeras vid tävlingar där ungdomsklass 10-12 år arrangeras.

**Försäkring**

Deltagarna är olycksfalls- och ansvarsförsäkrade genom SCFs försorg.

**Diplom**

Arrangör av nybörjarklass kan rekvirera diplom från SCF att utdelas till samtliga startande i tävlingen.

**Cycling for all**

**1.1.039** Se del 15

**§3 Teams**

**1.1.040-** Behandlar team registrerade hos UCI. Hänvisning till [www.uci.ch](http://www.uci.ch)

## 1.1.046

### §4 Kommissarier

- 1.1.047** Kommissarien är en tävlingsfunktionär som är utsedd av UCI, SCF eller dess distriktsförbund för att säkerställa att tävling genomförs enligt gällande regler.
- 1.1.048** Kommissarier, både enskilt och i jury, skall kontrollera de sportsliga aspekterna av en tävling och försäkra sig om att den genomförs i enlighet med reglerna. Kommissarierna skall speciellt försäkra sig om att speciella tävlingsbestämmelser, sättet på vilket tävlingen genomförs samt tävlingsarrangemanget i övrigt, i allt överensstämmer med tillämpliga delar av reglerna.  
Kommissarier skall notera regelöverträdelser och vidta rätt disciplinär åtgärd.
- 1.1.049** Tävlingsjuryn skall bestå av kommissarier utsedda för denna tävling. Tävlingsjuryn skall notera enskilda kommissariers beslut och skall utdöma/konfirmera disciplinär åtgärd.
- 1.1.050** Varje kommissarie skall agera objektivt och oberoende. Han får inte på något sätt vara inblandad i tävlingsorganisationen. Han skall avsäga sig sitt uppdrag om han är medveten om skäl, som kan kasta tvivel på hans objektivitet.
- 1.1.051** ***För nationella tävlingar i Sverige gäller:***

Tävlingskommissarier indelas i följande kategorier:

UCI Internationell kommissarie, utbildas och licensieras av UCI.

UCI Elite Nationell kommissarie, utbildas av UCI, licensieras av SCF.

SCF-kommissarie A/B/C/D, utbildas och licensieras av SCF.

Tävlingskommissarie har till uppgift att övervaka tävlingsreglernas tillämpning samt har befogenhet att med omedelbar verkan utesluta tävlande.

#### **Assisterande kommissarie**

Juryn kan utse assisterande kommissarier.

Assisterande kommissarier är ansvariga för att notera regelöverträdelser och annat med betydelse för tävlingen och rapportera till tävlingskommissarierna.

Assisterande kommissarier kan följa tävlingen antingen i servicebil eller på motorcykel. Han/hon kan även tilldelas andra uppgifter av juryordföranden.

Assisterande kommissarier kan tillfrågas om sin åsikt om uppkomna händelser, men skall ej delta i tävlingsjuryns diskussion och beslut.

#### **Tävlingsjury**

Tävlingsjury skall bestå av tre ledamöter. Vid svenska mästerskap och större tävlingar kan juryn bestå av fler ledamöter.

Juryordförande och övriga två ledamöter skall utses av DCF.

Juryordförande skall vara licensierad tävlingskommissarie och övriga två

skall vara väl insatta i gällande tävlingsregler och bör även de vara licensierade tävlingskommissarier. Vid tävlingar med maskinservice från fordon skall samtliga tre juryledamöter vara licensierade tävlingskommissarier.

Juryledamöter skall ej inneha annan funktionärsuppgift vid tävlingen.

Vid SM, USM VSM och större tävlingar utser SCF samtliga juryledamöter. Se även respektive Cups regler och anvisningar.

Juryn har att besluta i anledning av gjorda iakttagelser samt att avgöra inkomna protester.

Juryn äger rätt att utesluta tävlande som på varvbana uppåkts ett eller flera varv.

Arrangör skall på anmodan från juryordförande ställa bil utrustad med taklucka, högtalare, samt chaufför till dennes förfogande.

Vid tävling med maskinservice från fordon skall ovan angivet fordon ställas till samtliga tre juryledamöters förfogande.

Vid banvarv över fem (5) km skall radiosamband upprättas mellan tävlingskommissarie och arrangör.

Arrangör skall tillhandahålla jurylokal i anslutning till start- och målområdet.

Juryordföranden skall senast fem (5) dagar efter tävlingen sända tävlingsrapport och ev. bestraffningsblankett till arrangör och arrangörs DCF, samt till SCFs kommissariekommitté. Tävlingsrapport är ej offentlig.

**1.1.052** En icke UCI-Internationell kommissarie får endast tjänstgöra i Sverige. Undantag kan godkännas av UCI.

### **1.1.053- UCI-internationella kommissarier**

**1.1.074** För detaljer hänvisas till UCIs officiella hemsida [www.uci.ch](http://www.uci.ch)

## **§5 Sportdirektörer**

**1.1.075** Varje team, förutom regionalt team och klubbtag, skall utse en ansvarig sportdirektör.

Om det inom ett team finns flera personer med titeln sportdirektör skall laget utse en huvudansvarig sportdirektör. De övriga skall benämnas assisterande sportdirektörer. Förutom vad som anges i 1.1.077, skall reglerna som anges i denna sektion avse den huvudansvariga sportdirektören.

**1.1.076** Inget lag skall tillåtas registrera sig hos UCI eller bli godkänt som nationslag om inte en lagledare är utsedd. Inget lag skall tillåtas delta i tävlingar på internationella tävlingskalendern om inte en lagledare är utsedd.

**1.1.077** Sportdirektörer skall inneha licens för denna funktion.

För ytterligare detaljer gällande UCI World Teams hänvisas till [www.uci.ch](http://www.uci.ch)

**1.1.078** Förutom de uppgifter och det ansvar som beskrivs i tävlingsreglerna är lagledaren ansvarig för organiserandet av de sportsliga aktiviteterna och för arbetsförhållandena för lagets cyklister.

- 1.1.079** Sportdirektör och/eller lagledare skall alltid, och där det är möjligt, verka för att förbättra arbetsförhållandena och för att skydda hälsan och för säkerheten för cyklisterna i teamet eller laget.
- 1.1.080** Sportdirektör eller lagledare skall försäkra sig om att reglerna accepteras av alla som tillhör teamet eller som arbetar för det på något sätt. Sportdirektör eller lagledare skall föregå med gott exempel.
- 1.1.081** Sportdirektör eller lagledare skall tillse att det finns specialishjälp för teamet eller laget inom följande områden: medicin, vård i enlighet med art 13.3.001 i UCI:s regler och utrustning. Han skall tillse att hjälpen ges av kvalificerad personal med licens i enlighet med reglerna, där så föreskrivs.
- 1.1.082** Sportdirektör eller lagledare skall upprätta en detaljerad förteckning på fördelade arbetsuppgifter, som skall utföras av personer enl. art 1.1.080, med undantag av cyklister. Arbetsuppgifterna för varje person skall vara tydligt definierade och överensstämna med reglerna. Namn på de personer, som fullgör uppgifterna, skall anges för de olika funktionerna. Fördelningen av arbetsuppgifter skall vara skriftlig. En kopia skall överlämnas till samtliga nämnda i art 1.1.080. En kopia skall också sändas till SCF. Lag registrerade hos UCI och nationslag skall också sända en kopia till UCI.
- 1.1.083** Sportdirektör eller lagledare för team skall regelbundet efterhöra med personer nämnda i art 1.1.080 angående arbetsförhållanden, utrustning och cykelsportens risker samt tävlingsprogrammet för varje enskild cyklist. Han skall upprätta en skriftlig rapport för denna undersökning och skall på begäran kunna överlämna en kopia till SCF eller UCI.
- 1.1.084-1.1.085** Artikel **1.1.084-1.1.085** behandlar åtgärder i de fall personal enligt § 5 inte uppfyller sina åligganden på ett korrekt eller godtagbart sätt. För detaljer hänvisas till UCI:s officiella hemsida [www.uci.ch](http://www.uci.ch)
- 1.1.086** Sportdirektören eller lagledaren kan hållas ansvarig för regelbrott begångna av personer nämnda i art 1.1.080 och skall bestraffas enligt reglerna för denna överträdelse, om han inte kan visa att regelöverträdelsen inte kan bero på hans underlåtenhet eller att han inte på något sätt sanktionerat överträdelsen.
- §6**
- 1.1.087** UCI kan utse en teknisk delegat till de tävlingar UCI önskar. Den tekniske delegatens roll definieras i tävlingsreglerna för varje disciplin.

# Kapitel TÄVLINGAR

## 2

### Sektion 1: Administrativa föreskrifter

#### §1 Tävlingsprogram

**1.2.001** Tävlingsprogrammet är en kronologiskt ordnad förteckning över cykeltävlingar uppdelad efter typ av tävling och/eller kön.

#### *För nationella tävlingar i Sverige gäller:*

Tävlingar kan arrangeras som:

- Tempolopp, tävling med individuell start,
- Partempolopp, tävling med start lagvis för 2-mannalag,
- Lagtempolopp, tävling med start lagvis,
- Linjelopp, tävling med gemensam start,
- Stafett, tävling med gemensam start samt växling mellan olika lagmedlemmar,
- Jaktstart, tävling med tempolopp följt av linjelopp, där dock starten sker med det tidsmellanrum som uppkommit vid tempoloppet, med bästa tid startande först.
- Prova-på-tävling, tävling som kan arrangeras i Bana, BMX, Lvg, MTB och Cykelcross antingen som tävling för Ungdom upp till och med 15 år i enlighet med i TR föreskrivna regler eller som tävling för Ungdom och Övriga på i TR ej föreskriven disciplin och klassindelning. Deltagande i likartad prova-på-tävling är tillåten vid max två tillfällen per år och licens krävs ej.
- Sprint, tävling med utslagning
- XC, tävling med gemensam start
- 4X, tävling med utslagning
- Downhill, tävling med start parvis
- Eliminering

**1.2.002** Ett tävlingsprogram skall upprättas för följande typ av tävlingar:

- 1 Landsväg
- 2 Bana
- 3 MTB
- 4 Cykelcross
- 5 BMX
- 6 Trial
- 7 Inomhuscykel
- 8 "Cycling for all"
- 9 Paracykel

**1.2.003** Tävlingsprogrammet skall upprättas årligen för ett kalenderår el säsong.

**1.2.004** Inom varje disciplin skall upprättas ett världsprogram, världsdelprogram för varje världsdel samt ett nationellt tävlingsprogram för varje nationsförbund.

Det internationella tävlingsprogrammet är både världs- och världsdelstävlingprogram.

En internationell tävling är en tävling som finns på världs- eller världsdelstävlingprogrammet.

En nationell tävling är en tävling som finns på det nationella tävlingsprogrammet.

**1.2.005** Med undantag för UCI WorldTour skall världs- och världsdelprogrammen upprättas av UCI Management Committee i samråd med respektive kontinental federation.

**1.2.006** Varje år skall arrangörer ansöka hos SCF för att få sin/sina tävlingar införda i världs- eller världsdelprogrammet. Genom denna ansökan förbinder sig arrangören att följa UCIs konstitution och regler.

Arrangör av cykelcross-, MTB eller BMX-tävling på nationella tävlingskalendern där tävlande från minst 3 utländska förbund deltog (2 utländska förbund för bana, trial och inomhuscykel) skall begära att tävlingen införs på internationella kalendern följande år. Tävlingen skall inte införas på den svenska kalendern utom i de fall då införande på internationella kalendern nekas.

*OBSEVERA: Tävlände från de nordiska länderna innefattas inte nödvändigtvis i denna regel. För oklarheter kontakta SCF:s kansli.*

Arrangör av paracykeltävling registrerad i nationella tävlingskalendern i vilken cyklister från många utländska förbund deltog måste begära att nästa upplaga av tävlingen införs på den internationella tävlingskalendern. Arrangörer av tävlingar i kategori C1 måste garantera att miniminivån av deltagande nationer enligt 16.18.003 uppfylls, annars nedgraderas tävlingen till kategori C2 nästkommande år.

För landsvägstävlingar skall SCF för varje arrangör som före 1 maj ansökt till SCF om att arrangera en internationell tävling, skicka ansökan om införande till UCI med kopia till Europeiska Cykelförbundet senast 1 juni året före det år som införandet avser.

För Inomhuscykel, Paracykel landsväg och Cycling for all är deadline till UCI den 1 juli. För MTB, BMX och Trial är sista dag den sista fredagen i juli. För bana, paracykel bana och cykelcross gäller 15 december som sista datum.

Om en tävling genomförs i flera länder införs denna på tävlingsprogrammet endast om tillstånd finns från samtliga berörda nationsförbund.

Om SCF ej vidarebefordrar ansökan om införande till UCI, kan arrangör vända sig direkt till UCI.



**1.2.007** Förslag till världsdelsprogram skall utsändas av UCI till resp. organisation för yttrande, vilket skall ske inom 30 dagar.  
Världsdelsorganisationerna skall vid upprättande av resp. tävlingsprogram också publicera tävlingar på världsprogrammet, som avgörs inom eget område.

**1.2.008** Svenskt tävlingsprogram skall upprättas av SCF.  
SCF skall vid upprättande av nationellt tävlingsprogram inkludera tävlingar på världs- och världsdelsprogrammet, som avgörs i Sverige.

**1.2.009** Vid första tillfället en tävling skall införas på världs- eller världsdelsprogrammet skall arrangören som minimum bifoga följande information:

- typ av tävling (kategori, specialitet, format)
- beskrivning av bana, längd, vid behov längd på etapper och varvbanor.
- typ av och kategori samt antal deltagande lag/cyklister
- ekonomi (prispengar, reseersättning och logibidrag)
- referenser om arrangören

För landsväg skall dokumentationen ovan skall vara UCI tillhanda senast tre månader före det UCI Management Committee-möte då tävlingsprogrammet beslutas (vanligtvis 25 juli). För övriga discipliner skall dokumentationen vara UCI tillhanda samma datum som registrering skall vara gjord enligt 1.2.006.

**1.2.010** Utgår

**1.2.011** Om ansökan godkännes införs tävlingen på programmet under ett prövoår på ett datum, som passar in med det övriga programmet. Tävlingen kan bli föremål för övervakning från UCI på bekostnad av arrangören.

**1.2.012** Artikel **1.2.012** behandlar avgift för tävlings införande på internationella kalendern.  
För detaljer hänvisas till UCI:s officiella hemsida [www.uci.ch](http://www.uci.ch)

**1.2.013** UCI Management Committee kan efter hörande av arrangör besluta att ej införa en tävling på det internationella tävlingsprogrammet. Om arrangören ej givits tillfälle att yttra sig, kan ett överklagande av beslutet göras till UCI Arbitral Board.

**1.2.014** Ändring av datum för tävling på det internationella tävlingsprogrammet får genomföras först efter att UCI, eller för tävling i UCI ProTour, UCI ProTour Council, givit sitt godkännande efter ansökan från SCF. Vid datumändring eller inställd tävling skall en straffavgift betalas av arrangören.  
Storleken på straffavgiften fastställs varje år av UCI Management Committee.

## **§2 Benämning av tävlingar**

- 1.2.015** En arrangör får ej använda annat namn på tävling, än det som anges i tävlingsprogrammet.
- 1.2.016** SCF och UCI kan be arrangör att ändra namnet på tävlingen för att undvika sammanblandning med annan tävling.
- 1.2.017** Ingen tävling får benämnas som internationell, nationell, skandinavisk, europeisk, världs- eller som mästerskap, förutom i de fall som anges i UCI:s bestämmelser eller om tillstånd erhållits från UCI eller SCF med hänsyn tagen till övriga tävlingar i det nationella tävlingsprogrammet.
- 1.2.018** Arrangören skall undvika att ge sken av att tävlingen har en status, som ej överensstämmer med verkligheten.

## **§3 Förbjudna tävlingar**

- 1.2.019** En licensinnehavare får ej delta i tävling som ej finns upptagen på nationella, kontinent- eller världsprogrammet eller som ej är kända av nationsförbund, världsdelsorganisation eller UCI.  
SCF kan godkänna speciella undantag för tävlingar eller speciella arrangemang i sitt eget land.
- 1.2.020** Licensinnehavare får ej delta i aktiviteter som arrangeras av nationsförbund som uteslutits ur UCI enligt artikel 18.2 i UCI Constitutions.
- 1.2.021** Brott mot artikel 1.2.019 och 1.2.020 medför en månads avstängning samt böter på 50-100 CHF.

## **§4 Tillträde till tävling**

- 1.2.022** Avstängd licensinnehavare har ej tillträde till en tävling eller områden som är avstängda för publik.  
Den som avsiktligt tillåter avstängd cyklist att starta i tävling skall bestraffas med böter på 2 000 - 10 000 CHF. (Beloppen gäller internationella tävlingar)
- 1.2.023** Arrangören skall tillåta fritt tillträde för styrelseledamöter i SCF och i UCI.

## **§5 Fastställande av resultat för internationella tävlingar**

- 1.2.024** Resultat av tävling skall fastställas av SCF snarast möjligt efter tävlingens slut.
- 1.2.025** SCF är skyldigt att försäkra sig om att protest ej föreligger mot resultatet innan detta fastställs av SCF.

## §6 Resultat och cuper (internationella tävlingar)

- 1.2.026** SCF, anslutna föreningar, licensinnehavare och samtliga organisationer tillhörande SCF får ej aktivt eller passivt delta i någon individuell tävling eller lagtävling baserad på resultat från tävlingar på världs- eller kontinentprogrammet, förutom de som organiseras av eller uttryckligen godkänts av UCI.

Tävlingar som ej uppfyller denna bestämmelse skall uteslutas från tävlingsprogrammet påföljande år.

En sådan godkänd cup för MTB och cyclo-cross kommer inte bestå av fler än åtta deltävlingar.

## §7 Svenska Mästerskap

- 1.2.027** *(Speciella tävlingsbestämmelser under Del 17 Svenska Mästerskapstävlingar)*

Svenska mästerskap skall avgöras enligt SCFs tävlingsregler för mästerskap, vilka inte får strida mot UCI:s regler.

- 1.2.028** Deltagande i svenska mästerskap administreras av SCF. Endast licensinnehavare som innehar medborgarskap i aktuellt land den 1 januari innevarande år får tävla om titeln som nationell mästare och aktuella rankingpoäng.

Om ett nationsförbund arrangerar en separat tävling för att utdela titeln som nationell mästare får tävlande i denna kategori ej delta i tävling om titeln nationell mästare i annan kategori.

Maximalt tre nationsförbund får anordna en gemensam tävling för att utdela sina titlar som nationsmästare.

- 1.2.029** SM, landsväg för Elit och Juniorer herrar och damer skall avgöras under sista veckan i juni. Om detta inte sker utdelas inga UCI-poäng. Alla resultat måste mottagas av UCI via e-post eller fax senast två dagar efter mästerskapets sista dag. Resultat som rapporteras in efter denna datum tilldelas ej UCI-poäng.

SM i Cykelcross skall avgöras på datum som bestämts av UCI:s Management Committee.

SM MTB **XCO** skall arrangeras under årets tjugonionde (29:e) veckoslut.

SM i BMX skall arrangeras första veckoslutet i juli.

SM i Trial (om det arrangeras) skall arrangeras sista veckoslutet i juni. Det är dock möjligt att arrangera detta tillsammans med MTB-SM under

årets 29:e veckoslut.

SM i Inomhuscykel (om det arrangeras) skall arrangeras fyra veckor före VM.

UCI kan medge undantag för södra halvklotet eller i fall of force majeure.

Om undantag beviljats och mästerskapen arrangeras före eller efter det obligatoriska datumet skall det vid sammanställning av UCI-ranking anses att mästerskapen körts vid det obligatoriska datumet.

## **§8 Vadslagning**

**1.2.030** Person som lyder under UCI:s regler får ej, direkt eller indirekt, vara inblandad i organiserandet av vadslagning på cykeltävling. Straffet för förseelse mot denna regel är avstängning från åtta dagar upp till ett år och/eller böter från 2 000 CHF till 200 000 CHF.

Om arrangör av tävling är involverad i vadslagning, kan tävling som arrangören ansvarar för, utestängas från det internationella programmet under ett år.

## **§9 Sponsring**

**1.2.030 bis** Utan förbindelse med gällande lag får inget varumärke av typen tobak, sprit och pornografi eller andra produkter som kan skada UCIs, SCFs eller cykelsportens anseende, kunna förknippas med licensinnehavare, ett UCI-lag, eller en nationell eller internationell tävling.

Med sprit menas i det här sammanhanget en alkoholhaltig dryck med 15% alkohol eller mer.

Vid brott mot ovanstående indrages licensen och dessutom utdelas nedanstående bestraffningar:

- Nekad start och böter mellan 1000 och 200000 CHF för ett lag
- Nekad start och böter mellan 1000 och 25000 CHF för en licensinnehavare
- Borttagande av tävlingen från tävlingskalendern och/eller böter mellan 5000 och 500000 CHF gemensamt för licensinnehavaren, ägaren och arrangören av tävlingen.

## **Sektion 2: Tävlingsarrangemang**

### **§1 Arrangör av internationella tävlingar**

**1.2.031** En tävlingsarrangör skall inneha licens som arrangör. Han skall inneha licens för det nationsförbund där tävlingen arrangeras.

- 1.2.032** Arrangören skall ensam och fullständigt vara ansvarig för arrangerandet av tävlingen med hänsyn tagen både till överensstämelsen med UCI:s regler samt de administrativa, ekonomiska och lagliga aspekterna. Arrangören skall ensam vara ansvarig gentemot myndigheter, deltagare, övriga lagmedlemmar, funktionärer samt åskådare. Arrangören skall vara ansvarig för ekonomiska åtaganden från tidigare tävlingar, som arrangerats av tredje part och där tävlingen av UCI:s Management Committee, eller i tävling tillhörande UCI ProTour av UCI ProTour Council, anses vara en uppföljare.
- 1.2.033** Övervakning från UCI, SCF eller kommissarier skall gälla endast de sportsliga aspekterna och arrangören skall ensam vara ansvarig för kvalitet och säkerhet inom tävlingsorganisationen och anläggningar.
- 1.2.034** Arrangören skall vara försäkrad mot alla risker som kan finnas i samband med arrangerandet av en cykeltävling. Försäkringen skall dessutom täcka samtliga krav, som kan resas mot UCI i samband med tävlingen.
- 1.2.035** Arrangören skall vidta alla nödvändiga säkerhetsåtgärder. Arrangören skall försäkra sig om att tävlingen äger rum under bästa möjliga förhållanden för alla i tävlingen, d.v.s. tävlande, lagfunktionärer, funktionärer, kommissarier, säkerhetspersonal, sjukvård, sponsorer och publik.

Om inte annat anvisats skall arrangören bistå med all utrustning som behövs för tävlingens genomförande, inklusive all tidtagarutrustning.

### ***Tillägg i de svenska reglerna:***

Det åligger arrangör att förlägga tävling till sådana vägar och även i övrigt på sådant sätt att största möjliga säkerhet uppnås för de tävlande samt att minsta möjliga olägenhet vållas övrig trafik.

Arrangör av ungdomstävling bör förlägga tävling till vägar som är avstängda för övrig trafik, alternativt endast har medgående trafik.

- 1.2.036** Arrangören skall sträva efter att skapa den bästa möjliga tävlingsorganisationen utifrån de medel han disponerar.

## **§2 Tillstånd att arrangera tävling**

- 1.2.037** En cykeltävling får arrangeras endast om den finns upptagen på nations-, världsdels- eller världstävlingensprogrammet. Att en tävling införts på tävlingsprogrammet innebär att tävlingens arrangör har fått godkännande, men innebär inget åtagande för UCI eller SCF.
- 1.2.038** Arrangör skall ansöka om sanktion för tävling hos SCF på av SCF fastställd tidpunkt. Sanktion innebär att tävlingen skall anordnas enligt SCFs TR.
- a) Etapplopp och allmän tävling**  
För anordnade av etapplopp och allmän tävling erfordras sanktion av

SCF. Sanktionsansökan skall insändas, på av SCF påbjudet sätt, till SCF inom fastställd tid. Om särskilda skäl föreligger, kan SCF bevilja sanktion för tävling, för vilken sanktion ej sökts i föreskriven tid.

#### **b) Distriktstävling och serietävling**

För anordnande av distriktstävling och serietävling, erfordras sanktion av Distriktscykelförbund (DCF).

Sanktionsansökan skall göras enligt DCFs direktiv. Distriktstävling är öppen för tävlande från eget distrikt samt angränsande distrikt.

#### **c) Prova-på-tävling**

För anordnande av prova-på-tävling för Ungdom upp till och med 15 år i enlighet med i TR föreskrivna regler erfordras ingen sanktion.

För anordnande av övriga prova-på-tävlingar för Ungdom och Övriga erfordras sanktion av SCF.

För anordnande av tävling på allmän väg erfordras tillstånd av vederbörande Länsstyrelse samt övriga nödvändiga tillstånd som lagstiftningen i Sverige kräver.

- 1.2.039** Arrangören skall inom den tidsgräns SCF bestämmer tillställa SCF/chefskommissarien en teknisk beskrivning av tävlingen, som innehåller minst nedanstående punkter (om tillämpliga):
- Speciella tävlingsregler (dessa får ej presenteras i program för tävlingen förrän godkännande erhållits från SCF).
  - Tidsprogram
  - Inbjudna (typ av föreningar, TT, nationslag, etc.)
  - Anmälningar, utlämning av nummerlappar, prispengar och övriga priser
  - Ekonomiska uppgörelser som rese-, mat- och logiersättning
  - Arrangemang för langning
  - Transporter för deltagare och bagage
  - Beskrivning och detaljerade kartor över bana, varvbana, inklusive start- och målområde.
  - Plats för läktare, antidopingtest, sekretariat, pressrum, etc.
  - Polis-, säkerhets-, sjukvårdsarrangemang, målfoto- och tidtagningsutrustning.
  - Högtalaranläggningar och speakers
  - För paracykelarrangemang skall information ges om vilka faciliteter som finns för att underlätta för handikappade.

### **§3 Särskilda tävlingsregler**

- 1.2.040** Arrangören skall ange de särskilda reglerna för tävlingen. Dessa regler skall speciellt behandla de sportsliga aspekterna på tävlingen. Dessa speciella regler skall vara i full överensstämmelse med gällande regler och blivit godkända av SCF.
- 1.2.041** De särskilda tävlingsreglerna skall publiceras i programmet och/eller i den tekniska beskrivningen av tävlingen.

## §4 Program – teknisk beskrivning

### 1.2.042 *För internationella tävlingar gäller:*

Arrangören skall upprätta ett program och/eller en teknisk beskrivning av tävlingen, som skall vara godkänd av SCF.  
Innehållet skall vara i överensstämmelse med bestämmelserna för de olika disciplinerna och skall publiceras åtminstone på engelska eller franska.

### *För nationella tävlingar i Sverige gäller:*

Arrangör skall till anmälda föreningar, berörda DCF samt SCF före tävlingen översända PM eller program innehållande uppgifter om:  
tävlingdag,  
tävlingsskyltar,  
starttider,  
tävlingsskyltar,  
distanser,  
uppgift om SCFs chipsystem skall användas eller inte  
tid och plats för omklädning,  
priser,  
samt så detaljerade uppgifter som möjligt om tävlingsbanorna.  
Dessutom bör startlista för resp klass bifogas.

PM skall godkännas av utsedd chefskommisarie och på denna skall texten "Godkänd av chefskommisarie NN" (NN=chefs-kommisariens namn) finnas.

**1.2.043** Med undantag för mindre ändringar i tidschemat för tävlingen, kan inte bestämmelser som en gång publicerats i programmet/den tekniska beskrivningen ändras såvida inte alla inblandade godkänner ändringen eller om ändringen görs för att bestämmelserna skall överensstämma med reglerna.

Arrangör kan, om nödvändigt, under följande förhållanden göra större ändringar i tidschemat för tävlingen.

- 1) lag eller cyklister samt de internationella kommissarierna skall meddelas minst 15 dagar i förväg.
- 2) Lag eller cyklister, kommissarier, nationella förbund samt UCI skall ersättas för eventuella kostnader förorsakade av ändringen

**1.2.044** Brott mot bestämmelserna i programmet/den tekniska beskrivningen skall innebära ett bötesstraff för arrangören på 500 till 2 000 CHF .

### 1.2.045 *För internationella tävlingar gäller:*

Arrangören skall skicka programmet/den tekniska beskrivningen till samtliga lag eller tävlande senast då dessa bekräftar sitt deltagande.  
Arrangören skall skicka programmet/den tekniska beskrivningen till de/de internationella kommissarierna senast 30 dagar före tävlingen.

### ***För nationella tävlingar i Sverige gäller:***

Vad som ovan anges under **1.2.042**

- 1.2.046** Vid lagledarmötet skall arrangören till lagledare utdela tillräckligt antal av programmet/den tekniska beskrivningen för utdelning till de tävlande.
- 1.2.047** Genom sitt deltagande skall den tävlande förutsättas känna till och acceptera innehållet i programmet/den tekniska beskrivningen och speciellt de särskilda tävlingsbestämmelserna.

## **§5 Inbjudan – anmälan**

### **Generell princip**

- 1.2.048** ***För internationella tävlingar gäller:***

Om inte annat bestämts skall arrangören vara fri i sitt val av de lag eller tävlande han vill skall delta i hans tävling och behöver inte ta hänsyn till någon nationell skyddsåtgärd.

Med undantag för MTB, BMX, Inhomhuscykel, Paracykel, Cycling for all och Veteraner, får arrangörer av tävlingar på internationella programmet inte begära någon form av anmälnings- eller startavgift.

### ***För nationella tävlingar i Sverige gäller:***

Samtliga svenska föreningar har rätt att delta i tävling som återfinns i det svenska tävlingsprogrammet.

### **Villkor**

- 1.2.049** ***För internationella tävlingar gäller:***

Arrangören skall minst 60 dagar före tävlingen inbjuda lag, team eller tävlande genom att skicka allmän information om tävlingen. Om nationslag, regionalt lag, eller klubbtag inbjudits, skall lagets nationsförbund underrättas om att laget inbjudits.

Minst 50 dagar före tävling skall det inbjudna laget eller cyklisten informera arrangör skriftligt (brev, fax, e-mail) om man avser att delta i tävlingen eller om inbjudan avböjs.

Minst 40 dagar före tävling skall arrangör sända en officiell UCI-anmälningsblankett (UCI Entry form) till alla inbjudna vars deltagande accepteras av arrangören. Vid samma tillfälle skall arrangör meddela alla inbjudna vars deltagande inte accepteras.

Minst 20 dagar före tävling skall inbjudna lag eller cyklister, till arrangör returnera originalet samt tre kopior av den fullständigt ifyllda blanketten. Arrangör skall behålla originalet samt inom 48 timmar efter mottagandet sända de tre kopiorna till mottagarna nämnda på dem.



72 timmar före tävlingens start ska lagen till arrangören faxa eller e-posta en kopia av UCI-anmälningsblankett (UCI Entry form) med namn på de anmälda samt två ersättare.

Part som inte följer de beskrivna tidsgränserna har förlorat sina rättigheter i detta sammanhang.

### **För nationella tävlingar i Sverige gäller:**

#### **a) Svenska Mästerskap**

Inbjudan till Svenska Mästerskap (SM), Svenska Mästerskap för Ungdom (USM) och Svenska Mästerskap för Veteraner (VSM) skall upprättas enligt SCFs direktiv.

Inbjudan skall godkännas av SCF och därefter distribueras till landets samtliga föreningar, senast en månad före anmälningstidens utgång, genom arrangörens försorg.

#### **b) Landsdelsmästerskap**

Inbjudan till Landsdelsmästerskap (LM) utformas och utsändes enligt resp Landsdelskommittés direktiv.

#### **c) Distriktsmästerskap**

Inbjudan till Distriktsmästerskap (DM) utformas och utsändes enligt resp DCFs direktiv.

#### **d) Etapplopp**

Inbjudan till etapplopp skall godkännas av SCF och utsändes enligt arrangörens bestämmande.

#### **e) Allmän tävling**

Inbjudan till allmän tävling anses ha skett genom publicering av SCF upprättat och fastställt tävlingsprogram.

#### **f) Distriktstävling**

Inbjudan till distriktstävling utfärdas och utsändes enligt DCFs direktiv.

#### **g) Serietävling, klubbmatch, klubbtävling och prova-på-tävling**

Inbjudan till serietävling, klubbmatch, klubbtävling och prova-på-tävling utfärdas och utsändes av arrangören enligt eget bestämmande.

### **Uppgifter i inbjudan**

Inbjudan till nationella tävlingar skall innehålla följande uppgifter:

tävlingsdag,

tävlingens namn,

arrangör,

sista anmälningsdag,

tävlingsdisciplin,

tävlingsklasser,

distanser,

uppgift och SCFs chipsystem skall användas eller inte, och

kontaktpersons namn och telefonnummer

Inbjudan skall godkännas av utsedd chefskommisarie och på denna skall texten "Godkänd av chefskommisarie NN"

(NN=chefskommisariens namn) finnas. Om godkännande önskas innan chefskommisarie utsetts kan inbjudan sändas till

Kommisariekommittén för godkännande (kommisarie@live.se).

### **Anmälningsavgift**

Arrangör äger rätt att utta anmälningsavgift.

Svenska Cykelförbundet fastställer anmälningsavgift vid svenska mästerskap, svenska ungdomsmästerskap och svenska mastermästerskap, landsdelsmästerskap samt anmälningsavgift avseende allmänna tävlingar.

Vid jaktstart äger arrangör rätt att ta ut av förbundsmötet fastställd enhetlig anmälningsavgift för både tempo- och linjeloppet.

Anmälningsavgift skall vara arrangören tillhanda senast 2 dagar före tävlingens början.

För cuptävling bestäms en enhetlig anmälningsavgift angiven i cupbestämmelserna.

Anmälningsavgiften vid distriktsmästerskap bestäms av vederbörande DCF.

Anmälningsavgift skall erläggas av tävlande även om denne inte kommer till start, såvida inte annan överenskommelse görs med arrangören.

Arrangör av nationella tävlingar är skyldig att till SCF inom tio dagar erlagga av förbundsmötet fastställda arrangemangs-, sanktions- och tävlingsavgifter.

- 1.2.050** Arrangören skall vidarebefordra anmälningsformulär eller motsvarande till tävlingsjuryn för kontroll.

## **Allmänna bestämmelser**

- 1.2.051** *För nationella tävlingar i Sverige gäller:*

### **Anmälan till tävling**

Anmälan till tävling skall göras av behörig föreningsledare och får endast göras till en (1) tävling med samma tävlingstidpunkt.

Efter att tävlande anmälts är byte från anmäld tävlingsklass till annan tävlingsklass ej tillåten.

Sista dag för anmälan till allmän tävling skall tidigast vara tisdag, tidigast 13 dagar före tävling.

Efteranmälan till allmän tävling i linje tillåts medan arrangör av tävling i tempo har rätt att ej mottaga efteranmälan. För cyklist som efteranmäles skall dubbel anmälningsavgift erläggas, om inte arrangör beslutar om lägre efteranmälningsavgift.

Cyklist är ensam ansvarig att tillse att han/hon inte är anmäld till mer än en tävling med samma tävlingstidpunkt, annars kan vederbörande bestraffas med böter av ett belopp motsvarande fastställd straffavgift för uteblivande från start vid SM.

- 1.2.052** Nationslag, regions/distriktslag och klubbtag skall ej tillåtas att starta i tävlingar utomlands om de ej kan presentera ett skriftligt tillstånd från sitt nationsförbund (utom för lag resp. cyklist från samma nationsförbund som arrangören). Detta tillstånd skall innehålla giltighetstid och namn (namnen) på de berörda cyklisterna.

Cyklister med svensk licens behöver ej skriftligt tillstånd för tävlande i Norden, dock skall licens kunna uppvisas.

Bestämmelserna i denna artikel är ej tillämpliga på lag eller deras cyklister eller cyklister som omfattas av artikel 2.1.010.

**1.2.053** Artikel **1.2.053** behandlar åtgärder i de fall ett UCI-registrerat lag uteblir från tävling som laget tidigare accepterat att delta i.  
För detaljer hänvisas till UCI:s officiella hemsida [www.uci.ch](http://www.uci.ch)

#### **1.2.054** ***För internationella tävlingar gäller:***

Arrangören skall inte godta för sent inkomna anmälningar. Arrangören skall informera den som signerat anmälan om detta. I händelse av olika uppfattningar om anmälan inkommit för sent skall frågan avgöras av chefskommissarien.

Frånsett ovanstående får arrangör ej vägra start för lag eller cyklist som anmält sig. Arrangören skall i sådant fall vidarebefordra sina invändningar till tävlingsjuryn, som beslutar om starttillstånd eller ej.

Skulle arrangören utan giltigt skäl vägra ett team att starta i en tävling av klass HC eller 1 skall denne betala en straffavgift till teamet uppgående till två gånger den gällande startersättningen.

#### ***För nationella tävlingar i Sverige gäller:***

Se 1.2.051

### **Bestraffningar**

**1.2.055** Följande bestraffningar skall utdelas vid brott mot bestämmelserna:  
Anmäld cyklist (som fått sin nummerlapp) och ej kommer till start:  
– om han/hon ej deltar i annan tävling: 50 CHF  
– om han/hon deltar i annan tävling: uteslutning och böter från 500 till 3000 CHF.  
Arrangör som ej använder fastställt anmälningsformulär:  
- böter från 300 till 1 000 CHF per lag.

## **§6 Tävlingssekretariat**

**1.2.056** Arrangör skall tillhandahålla ett fullt utrustat sekretariat under hela tävlingstiden. En representant för arrangören måste alltid finnas tillhands på sekretariatet.

**1.2.057** Sekretariatet skall finnas i anslutning till tävlingsområdet. För landsvägstävlingar skall sekretariatet vara öppet minst två timmar före start och två timmar efter målgång. Om start och målområde är beläget på två olika ställen skall två sekretariat finnas.

**1.2.058** Tävlingssekretariatet vid målområdet skall vara öppet till dess att resultaten tillsänts UCI, eller om kommissarierna inte är färdiga med sitt

arbete vid denna tidpunkt, fram till dess att detta arbete är klart.

- 1.2.059** Tävlingssekretariatet skall vara utrustat åtminstone med telefon, fax och dator med internetuppkoppling.

## **§7 Bana och säkerhet**

- 1.2.060** Arrangören skall tillse att arrangemanget omfattas av tillräcklig säkerhet på alla plan och upprätta ett effektivt samarbete med polisen.

- 1.2.061** ***För internationella tävlingar gäller:***

Oaktat lagliga och administrativa föreskrifter och allas ansvar att vara försiktiga, skall arrangören försäkra sig om att tävlingsbanan inte innehåller platser eller situationer som kan innebära en säkerhetsrisk för någon i tävlingen (tävlande, lagfunktionärer, funktionärer eller åskådare).

### ***För nationella tävlingar i Sverige gäller:***

#### **Startplats**

Startplats skall vara avspärrad för att ge största möjliga säkerhet för tävlande, funktionärer och publik. Start bör vara förlagd till väg som är avstängd för övrig trafik.

#### **Väghinder**

Tävlingsbana för tempo-, partempo- och lagtempolopp får ej passera järnvägsövergång eller öppningsbar bro, utan att arrangör har försäkrat sig om att järnvägsövergången är öppen samt att ingen broöppning sker under tävlingens genomförande.

Uppblåsbara portaler över tävlingsbanan tillåts endast om dessa är säkrade så att de ej kan falla ned över tävlingsbanan.

#### **Bevakning**

Säkerhetsvakter skall utplaceras i den omfattning som säkerheten kräver. Speciell omsorg ägnas bevakning av järnvägsövergångar, trafiksignaler och dylika hinder.

#### **Målplats**

Målplats skall vara avspärrad för att ge största möjliga säkerhet för tävlande, funktionärer och publik. Mål bör vara förlagt till väg som är avstängd för övrig trafik.

Målet får ej vara förlagt i eller omedelbart efter en utförsbacke.

Avslutande 200 m in mot mål skall vara raksträcka. Målbil/målflak skall vara placerat minst 50 cm från tävlingsbanan.

#### **Skräpzoner**

Arrangör **skall** upprätta skräpzoner på lämpliga platser och med lämpliga avstånd för att lättare kunna göra rent efter arrangemanget.

### **Kvastfordon**

Vid banvarv över 5 km för ungdomar och 10 km för övriga bör arrangören ha ett kvastfordon som cirkulerar för att kunna ta hand om cyklister som inte kan ta sig i mål på egen hand.

- 1.2.062** Oaktat de föreskrifter som kräver en helt avstängd bana, skall all trafik på banan stoppas när tävlingen passerar.

### ***Vid nationella tävlingar i Sverige gäller:***

Vid linjelopp skall förvarnare i bil eller på MC färdas före de tävlande för att med högtalare, ljussignal eller annat hjälpmedel göra vägtrafikanter uppmärksamma på cyklisternas ankomst. Bil/MC skall framtill vara utrustad med skylt "Cykeltävling pågår" eller liknande.

Vid tempo-, partempo- och lagtempotävlingar bör, för att uppmärksamma vändpunktsfunktionärer på att samtliga tävlande passerat aktuell vändpunkt, sista tävlande på resp distans åtföljas av en av arrangören tillhandahållen bil/MC med uppgift att informera vändpunktsfunktionärerna.

- 1.2.063** I inget fall kan UCI eller SCF hållas ansvarigt för felaktigheter i banan eller för olyckor som kan uppkomma.

- 1.2.064** Tävlande skall studera banan i förväg.

Bortsett från att tävlande beordrats av polis får tävlande ej avvika från tävlingsbanan och kan ej hävda att orsaken var ett misstag eller annat motiv, som t ex dålig vägvisning av någon, dåligt placerade eller obefintliga vägvisningsskyltar.

Omvänt, skall tävlande som tar en genväg som innebär en fördel, skall han bestraffas enligt art 12.1.040.15, oaktat andra disciplinära åtgärder som kan bli aktuella.

- 1.2.064 bis** Det är absolut förbjudet att använda trottoarer, gång- och cykelbanor etc längs med tävlingsbanan, som inte är en del av tävlingsbanan (t ex sådana som skiljs åt av kanter, höjdskillnader eller andra fysiska hinder), om en farlig situation uppstår för andra cyklister, åskådare eller tävlingsfunktionärer genom detta, eller om det leder till betydande fördel gentemot andra tävlande.

Brott mot denna bestämmelse skall bestraffas i enlighet med 12.1.040.14 bis, förutom andra sanktioner som kan bli aktuella.

- 1.2.065** Om en eller flera tävlande avviker från tävlingsbanan på order av polis, skall dessa cyklister ej bestraffas. Om avvikelsen innebär en fördel skall de berörda tävlande vänta och inta den position i tävlingen man hade före avvikelsen från banan.

Om alla eller några cyklister tar fel väg skall arrangören göra allt för att leda de tävlande tillbaka till tävlingsbanan vid den punkt där man lämnade den.

## §8 Sjukvård

**1.2.066** Arrangören skall organisera erforderlig medicinsk vård.

***Vid nationella tävlingar i Sverige gäller:***

Vid banvarv över fem (5) km skall varje startgrupp åtföljas av fordon med sjukvårdare.

Vid banvarv under fem (5) km skall sjukvårdare finnas vid målområdet.

***Ansvarig sjukvårdare på plats skall vara minst sjuksköterska, ambulanssjukvårdare eller motsvarande.***

**1.2.067** Arrangören skall utse en eller flera läkare som skall ge de tävlande medicinsk vård.

***Vid nationella tävlingar i Sverige gäller:***

Vid banvarv över fem (5) km skall varje startgrupp åtföljas av fordon med sjukvårdare.

Vid banvarv under fem (5) km skall sjukvårdare finnas vid målområdet

**1.2.068** Arrangören skall försäkra sig om möjligheterna till snabb transport till sjukhus. Minst en ambulans skall följa tävlingen eller finnas till hands nära tävlingsbanan.

Arrangören skall upprätta en förteckning, som skall finnas tillgänglig för deltagande lag vid starten för tävlingen eller etappen, över sjukhus i närheten av tävlingsbanan, som kontaktats av arrangören inför tävlingen för att ta hand om skadade.

***Vid nationella tävlingar i Sverige gäller:***

Arrangör skall informera närliggande sjukhus samt ambulanscentral om tävlingen.

## §9 Priser

**1.2.069** All information om priser (antal, typ, summa, på vilket sätt de utdelas) skall vara tydligt angivna i programmet eller den tekniska beskrivningen för tävlingen.

**1.2.070** UCI Management Committee kan sätta miniminivån för prispengar vid tävlingar på världs- och världsdelstävlingprogrammen. För UCI ProTour fastställs miniminivån för prispengar av UCI ProTour Council.

**1.2.071** ***För internationella tävlingar gäller:***

Senast 30 dagar före tävlingen skall arrangören till SCF inbetala en summa motsvarande den totala prissumman. SCF skall tillse att prispengarna distribueras.

Inbetalningen till SCF kan ersättas med en bankgaranti. I detta fall skall

prispengarna utbetalas av arrangören.

**1.2.072** Prispengar skall betalas till den som erövrat dessa eller representant för denne eller dennes förening senast 90 dagar efter tävlingens slut.

**1.2.073** Om det förekommer oklarheter ifråga om placeringar som påverkar utdelningen av prispengar, skall prispengarna innehållas tills tvisten är avgjord.  
Om en tävlande förlorar sin placering skall han återlämna erhållet pris. Om inte annat bestämts skall efterföljande tävlande i resultatlistan flyttas upp och erhålla prispengar i överensstämmelse med deras nya placeringar. Om indragna prispengar ej betalats tillbaks inom en månad, ökas summan med 20 % och arrangören kan begära hjälp av UCI för indrivning. Om prispengar inte betalats tillbaks till UCI inom en månad från den tidpunkt då ärendet överfördes till UCI skall aktuell cyklist eller lag stängas från tävlande intill dess att aktuell summa betalats till UCI.

Sista stycket ovan omfattar även eventuella mellanhänder.

**1.2.074** Om en tävling eller etapp skulle köras i onormalt låg medelhastighet kan tävlingsjuryn efter samråd med arrangören reducera eller innehålla prispengarna.

## **§ 10 Rese- och logiersättning**

**1.2.075** Artikel **1.2.075** behandlar rese- och logiersättning för UCI-registrerat lag som deltar i internationell tävling.  
För detaljer hänvisas till UCI:s officiella hemsida [www.uci.ch](http://www.uci.ch)

**1.2.076** Överenskommen ersättning skall betalas ut senast vid tävlingens slut.

För etapplopp som är fyra dagar eller längre skall överenskommen ersättning faktureras av laget och betalas av arrangören vid banköverföring senast vid överenskommet datum.

För tävlingar på UCI World Tour se UCIs tävlingsregler.

## **Sektion 3: Tävlingens genomförande**

### **§ 1 Arrangemangs- och tävlingsadministration**

**1.2.077** Tävlingsadministrationen skall handhas av arrangören eller hans representant. Endast materiella frågor skall lösas av tävlingsadministrationen i överensstämmelse med tillämpliga bestämmelser och i samarbete med tävlingsjuryn.

### ***För nationella tävlingar i Sverige gäller:***

Tävlingsledare skall ha genomgått SCFs arrangörsledarutbildning. Tävlingsledaren skall finnas på plats under hela tävlingen och inte inneha någon annan funktion eller delta som tävlande. Det innebär att tävlingsledare ej får delta som tävlande i tävlingsklass eller motionsklass. Om så sker medför detta uteslutning.

Funktionärer skall finnas tillgängliga i tillräckligt antal för tävlingens genomförande i enlighet med gällande bestämmelser.

Chefsfunktionär skall vara väl insatt i tävlingsreglerna och övriga för tävlingen gällande bestämmelser. Övriga funktionärer skall genom tävlingsledarens försorg instrueras om sina uppgifter.

Juryordföranden ansvarar för att kontakt etablerats med tävlingsledaren senast två månader före tävlingen.

Tävlingsledaren tillses att tävlingen anordnas enligt tävlingsreglerna och för tävlingen gällande PM/Program, samt skall i samråd med juryordföranden avgöra frågor som ej regleras i för tävlingen gällande bestämmelser eller av SCFs och UCIs Tävlingsregler.

Arrangör av svenska mästerskap, samt SWE-cup för klasserna Damer och Herrar Juniorer, Damer och Herrar Elit skall tillhandahålla lokal för anti-dopingkontroll. Lokalen skall uppfylla UCIs regler.

- 1.2.078** Chefskommisarien tillsammans med övriga kommissarier skall handha den sportsliga administrationen och övervakningen av tävlingen.

## **§ 2 Uppträdande av deltagare i tävling**

- 1.2.079** Alla licensinnehavare och andra officiella ledare inom SCF skall vid alla tillfällen vara anständigt klädda och uppföra sig korrekt vid alla tillfällen, även utanför tävlingsbanan och under annan tid än vid tävlingstillfälle. Licensinnehavare skall avhålla sig från våldshandlingar, hot eller förolämpningar eller annat olämpligt uppförande, samt från att försätta andra människor i fara. Licensinnehavare får inte i ord, gester, handlingar, skriftligt eller på annat sätt skada eller ifrågasätta hedern hos andra licensinnehavare, funktionärer, sponsorer, SCF, UCI eller cykelsporten i allmänhet. Rätten att kritisera skall utövas på ett motiverat och förståndigt sätt och med återhållsamhet.

### ***Tillägg till de svenska reglerna:***

Tävlande är skyldig att omedelbart rätta sig efter anvisningar som lämnas av funktionär.

Tävlande skall iaktta passande uppträdande och inte visa ringaktning gentemot arrangör, funktionär, åskådare eller deltagare.

- 1.2.080** Samtliga licensinnehavare skall, oavsett funktion, delta i cykeltävlingar på ett rättvist och sportsligt sätt.

- 1.2.081** Tävlande skall på ett sportsligt sätt försvara sina egna chanser.



Samarbete och uppförande i syfte att förvanska och avleda från intresset för tävlingen är förbjudet.

- 1.2.082** Tävlade skall agera med yttersta varsamhet och skall hållas ansvariga för olyckor man orsakar.  
Tävlade skall i sitt uppförande observera den lagstiftning som gäller för det land där tävlingen avgörs.

### ***Vid nationella tävlingar i Sverige gäller:***

Deltagande i tävling sker på egen risk.  
Det åligger tävlade att ta del av för tävlingen gällande bestämmelser om vilka tävlandes förening skall ge information, noggrant förvissa sig om tävlingsbanans sträckning samt under tävling ej avvika från densamma. Tävlade som avviker från tävlingsbanan skall bestraffas enligt TR del 12. Tävlade, oavsett vad som föranlett avvikandet, äger ej rätt att protestera mot sådant beslut, dock se även 1.2.064-1.2.065.

Tävlade ansvarar själv för överträdelser av trafikbestämmelserna samt för brott mot tävlingens gällande regler.

Tävlingsarrangör svarar inte för skada som vållats av tävlade eller som denne drabbats av.

Det faktum att ett regelbrott begånget under tävlingen varit ofrivilligt eller inte haft någon betydelse för tävlingens utgång, kan aldrig anses som ursäkt för begånget regelbrott.

Deltagare är skyldig att iaktta gällande trafikbestämmelser.

Vid tempo-, partempo- och lagtempolopp skall tävlade köra på vägens högra vägghalva. Dock äger arrangör tillsammans med juryordförande rätt att ytterligare begränsa ovan angivet körfält genom att ange ett mått, minimum 1,5 meter, angivande hur långt från vägens högra markering (högra väggkanten om markering saknas) tävlade äger rätt att köra. Detta skall anges i PM för tävlingen.

- 1.2.083** Att medföra och använda glaskärl under tävling är förbjudet.

## **§ 3 Manager – lagledare**

- 1.2.084** Vid tävling skall varje lag ledas av en manager eller lagledare utnämnd till denna syssla.
- 1.2.085** Manager eller lagledare skall tillse att hans lag är närvarande på rätt tid och plats (inskrivning, start, antidopingkontroll, etc.). Han skall svara när han blir tillkallad av chefskommisarie eller arrangör.
- 1.2.086** Manager eller lagledare kan representera tävlade inför tävlingsjuryn.

## § 4 Lagledarmöte

- 1.2.087** Tidigast 24 timmar före och senast 2 timmar före start skall arrangören anordna ett möte på lämplig plats och i lämplig lokal mellan arrangören, lagledare, kommissarier och om det anses lämpligt ansvarig för neutral service and polisen, för att samtliga inom sitt kompetensområde skall kunna samordna insatserna och för att kunna förmedla viktig information om tävlingen och vidtagna säkerhetsåtgärder.

För landsvägstävlingar på UCI World Tour hålls detta möte, med den tekniske delegatens närvaro, dagen före första tävlingsdagen kl 17:00.  
**För Grand Tours kan detta möte hållas tidigare på dagen.**

För tävlingar på de kontinentala kalendrarna i klass HC och klass 1 för Herrar Elit och för UCI Road Cups (ex världscup damer, nationscup U23 och Jun) skall mötet hållas vid följande tidpunkter:

- Tävlings som startar före kl 12.00; dagen innan kl 17.00.
- Tävlings som startar efter kl 12.00; samma dag kl 10.00.

För världscuptävlingar i Cykelkross skall mötet hållas dagen före tävlingens start.

För MTB-tävlingar i världsmästerskap, världscuper, kontinentala mästerskap, hors classe-etapplopp, klass 1-etapplopp skall mötet hållas dagen före tävling.

### ***Vid nationella tävlingar i Sverige gäller:***

Lagledarmöte hålls enligt bestämmelser för cuper, mästerskap, eller då dessa saknas, senast 1½ timma före start.

- 1.2.088** Vid lagledarmötet skall kommissarierna påminna om de tillämpliga delarna av regler och föreskrifter, speciellt sådana som berör särskilda punkter för tävlingen. Arrangör skall upplysa och påminna om eventuella legala aspekter, t ex i samband med antidopning-kontroll och dopning. Mötet skall genomföras på det sätt UCI bestämt.

## § 5 Inskrivning

- 1.2.089** Arrangören skall i god tid förse kommissarierna med en startlista över de tävlande som anmält sig och bekräftats som startande eller reserver.
- 1.2.090** Före lagledarmötet enligt artikel 1.2.087 skall lagledare eller hans representant till kommissarierna bekräfta identiteten av cyklister som skall starta. Kommissarierna skall kontrollera cyklisternas licenser och försäkra sig om att de finns med på listan över anmälda.

Cyklister som bekräftats som startande kan inte ersättas.

Tävlingsjuryn skall också kontrollera starttillstånd från det nationsförbund den tävlande tillhör i enlighet med artikel 1.2.052.

Dessa aktiviteter skall organiseras på ett sådant sätt att de är avslutade senast 15 minuter före lagledarmötet.

- 1.2.091** En tävlande vars identitet är styrkt skall tilldelas sina nummerlappar.
- 1.2.092** En cyklist som ej kan styrka sin identitet skall ej tillåtas starta och kan därför som en konsekvens ej heller förekomma på resultatlistan för tävlingen.
- 1.2.093** Licenskontroll skall ske inom ett område av tillräcklig storlek, dit publiken ej äger tillträde.

## § 6 Tävlingens start

- 1.2.094** Före start på landsvägstävlingar och cykelcrosstävlingar skall samtliga cyklister signera startlistor under överinseende av en kommissarie.

### *För nationella tävlingar i Sverige gäller:*

Vid linjelopp åligger det tävlande, om så är ordnat, att före uppställning till start signera startlista.

- 1.2.095** Startsignal skall ges genom startpistol, visselpipa, klocka, flagga eller på elektronisk väg.

### *För nationella tävlingar i Sverige gäller:*

Startsignal får ej ges genom visselpipa, då denna vanligtvis används som varningssignal och lätt kan missuppfattas.

- 1.2.096** Starten skall göras av en starter, som ensam skall avgöra om starten är giltig eller ej.

### *För nationella tävlingar i Sverige gäller:*

Starter ansvarar för att starten sker i enlighet med reglerna. Han skall kunna lämna alla upplysningar om banan. Starter ensam ansvarar för att start sker korrekt.

- 1.2.097** Ogiltig start skall anges genom dubbelskott från pistol, dubbel visselsignal eller en dubbel klockringning.

### *För nationella tävlingar i Sverige gäller:*

Starter äger rätt att beordra omstart vid vurpa, punktering eller mekaniskt fel på väsentlig del av cykeln, som sker inom de första 30 m. Omstart markeras med dubbelskott eller dubbla visselsignaler. Omstart skall vid lagtempo-, partempo- och tempolopp ske i intervallet

mellan två tävlande, 5-6 minuter efter ordinarie starttid.  
Om cyklist startar före startkommando "Kör" skall starter rapportera händelsen till tävlingsjuryn, som har att besluta om bestraffning.

- 1.2.098** Kommissarierna skall kontrollera att cyklisterna på startlinjen är korrekt utrustade (cykel, utrustning, nummerlappar, etc.).

### ***För nationella tävlingar i Sverige gäller:***

Starter skall neka start för tävlande som inte iakttar bestämmelserna angående hjälm, nummerlappar, tävlingscykel och maximerad utväxling. Starter bör utse assistenter med uppgift att utföra kontroll av däckklstring. Tävlande med dåligt klistrade däck skall nekas start samt skriftligt rapporteras till SCF.

Starter skall till tävlande som inte iakttar bestämmelserna angående tävlingsdräkt eller reklam påpeka felaktigheten samt rapportera till juryordföranden, som har att skriftligen rapportera förseelsen till SCF.

## **§ 7 Målgång**

- 1.2.099** Mållinjen skall bestå av en fyra (4) cm bred svart linje omgiven av två vita fält, vardera 34 cm breda.

För MTB skall mållinjen bestå av en fyra (4) cm bred svart linje omgiven av två vita fält, vardera 8 cm breda.

- 1.2.100** En tävlande anses ha gått i mål då framkanten av framhjulet passerar den lodräta linjen från den närmaste kanten av mållinjen. Målfoto skall dock alltid vara avgörande vid målbedömning.

Målgång kan också bestämmas av annan lämplig elektronisk utrustning som accepterats av tävlingsjuryn.

### ***För nationella tävlingar i Sverige gäller dessutom:***

Målbedömning skall ske med målkamera eller video alternativt med manuell målbedömning.

Målchef ensam ansvarar för målbedömning. Han kan utse assistenter (måldomare). Dessa bör placeras på vardera sidan av tävlingsbanan i höjd med mållinjen.

Målchefens beslut är utan appell, såvida inte konkreta bevis visar att beslutet är felaktigt.

Målchef skall ha tävlingsspeaker till hjälp för att snabbt kunna lämna fortlöpande meddelanden till tävlande och publik.

Vid MTB gäller att det vid manuell målbedömning skall finnas en funktionär, alternativt kommissarie, på var sida om mållinjen vid spurtuppgörelser.

Lottdragning om seger i linjelopp får inte förekomma och "dött lopp" får fastställas endast såvida detta kan bevisas genom målkamera eller video.

**1.2.101** På landsvägs-, mountainbike, BMX och Cykelcrosstävlingar skall en banderoll över mållinjen spänd över vägen eller banan angivande "MÅL" eller "FINISH", alltid finnas. Skulle målbanderollen vara försvunnen eller skadad skall mållinjen utmärkas med en svart-vitrutig flagga.

En banderoll skall också användas för att indikera spurtpris eller bergspris. Skulle banderollen vara försvunnen eller skadad skall spurtpriset eller bergspriset utmärkas med en svart-vitrutig flagga.

På landsvägstävlingar kan två skyltar placerade på båda sidor av vägen användas istället för banderoll för att indikera spurtpris eller bergspris. Skyltarna måste vara tillräckligt höga för att garanterat vara synliga för cyklister och följebilar.

**1.2.102** Målkamera med elektronisk tidtagning är obligatorisk på följande tävlingar:

- linjelopp landsväg
- bantävlingar
- olympiska spel, världsmästerskap och världscuptävlingar inom MTB
- BMX-tävlingar

På tävlingar i Cykelcross är endast målkamera obligatorisk.

#### ***För nationella tävlingar i Sverige gäller:***

Bestämmelse enligt **1.2.100**.

**1.2.103** Målfilm och elektronisk tidtagning skall betraktas som pålitlig dokumentation och kan användas som stöd för samtliga inblandade om resultatet är oklart.

### **Tidtagning**

**1.2.104** ***För internationella tävlingar gäller:***

För varje tävling skall SCF utse ett tillräckligt antal tidtagare med licens för uppgiften. Tidtagare kan ta hjälp av andra licensierade funktionärer i frågor som inte rör tidtagning.

#### ***För nationella tävlingar i Sverige gäller:***

Tidtagarchef ansvarar för att tiden tas för de tävlandes ankomst i mål. Han kan utse assisterande tidtagare.

**1.2.105** Tidtagare skall dokumentera de tagna tiderna på ett formulär som skall undertecknas och överlämnas till målchefen.

**1.2.106** Tider skall tas med elektronisk tidtagningsutrustning. Vid bantävlingar och MTB-downhill skall tiden tas på 1/1000-dels sekund. Vid andra tävlingar skall tiden tas minst med en sekunds noggrannhet. Resultat skall visas i sekunder. Manuell tidtagning kan användas när det bedöms nödvändigt eller som hjälp.

### ***För nationella MTB-tävlingar i Sverige gäller:***

Tid tas med elektronisk tidtagningsutrustning med fotocell vid utförgrenarna. Fotocellen skall placeras i jämnhöjd med centrum på cykelns nav.

Tidtagning sker i hela sekunder vid crosscountry, 1/10 s vid tempo samt 1/100 s vid downhilltävlingar.

### ***För nationella landsvägstävlingar i Sverige gäller:***

Tid tas med tidtagarur eller elektronisk tidtagarutrustning. Vid tempo-, partempo- och lagtempolopp skall tid tas med en noggrannhet av minst 1/10 sek.

Vid linjelopp skall tid tas i hela sekunder.

Tidtagning skall ske med två (2) av varandra oberoende system. Om ett system fallerar skall reservtidtagningssystemet användas för samtliga tävlande i klassen.

- 1.2.107** Vid klungspurt erhåller samtliga tävlande i en kompakt klunga samma tid. Ny tid noteras först för tävlande som släppt kontakten med närmast framförvarande.

Om luckan mellan två cyklister (den första cyklistens bakhjuls bakkant och den andra cyklistens framhjuls framkant) är en (1) sekund eller mer ges ny tid, detta gäller om tillförlitlig teknisk utrustning finns för sådan bedömning. Vid manuell bedömning skall ett avstånd på 15 m mellan de tävlande på plan väg användas som riktmärke.

## **Resultat**

- 1.2.108** Om inte annat bestämts, skall varje tävlande för att komma med i resultatlistan, tillryggalägga hela tävlingsdistansen utan assistans av någon.

### ***Tillägg för nationella tävlingar i Sverige:***

Cyklist som varvats och utesluts ur tävlingen kan komma med i resultatlistan med angivande av antalet icke fullföljda varv.

- 1.2.109** En tävlande kan passera mållinjen till fots, förutsatt att han medför sin cykel.
- 1.2.110** Ordningsföljden i mål, antal vunna poäng, och tillryggalagda varv skall noteras av målchefen. Om nödvändigt skall ordningsföljden fastställas genom det elektroniska registrerade resultatet.
- 1.2.111** Utan att menligt inverka på förändringar som härrör från tillämpningen av regler och som gjorts av legitim instans kan SCF inom 30 dagar efter tävlingen ändra resultatet från en tävling om felaktigheter i bedömningen kan påvisas.

SCF skall om ändring gjorts meddela arrangören och samtliga tävlande, om nödvändigt genom deras lag eller team. För tävlingar på världs- eller kontinentprogrammet skall också UCI meddelas. SCF är också ansvarigt för att publicering av förändringar sker korrekt.

## § 8 Ceremonier m m

- 1.2.112** Alla berörda tävlande skall i överensstämmelse med sin placering, klassifikationer och prestation delta i officiella ceremonier som utdelning av ledartröjor, blommor eller medaljer, ärevarv, presskonferens eller liknande.
- 1.2.113** Tävlände skall framträda vid officiella ceremonier enligt ovan iförda tävlingsdräkt/klubbdräkt.  
**Tävlande skall infinna sig till officiell ceremoni inom tio minuter efter sin målgång, förutom om det råder exceptionella omständigheter.**

## Sektion 4: Övervakning av tävlingar

### § 1 Allmänna bestämmelser

- 1.2.114** Övervakning av tävling på det nationella tävlingsprogrammet regleras av SCF.  
Övervakning av tävlingar på världs- eller kontinentprogrammet regleras av UCI:s resp sektion (landsväg, MTB, osv)

### § 2 Tävlingsjuryn

#### Uppgifter och sammansättning

*Artikel 1.2.115 – 1.2.131 gäller vid internationella tävlingar.*

*(OBS! svensk tillämpning återfinns i artikel 1.1.051)*

- 1.2.115** En cykeltävling skall övervakas av en tävlingsjury.  
Arrangören skall speciellt försäkra sig om att kommissarierna kan arbeta under bästa tänkbara förhållanden.
- 1.2.116** Tävlingsjuryn skall bestå av ett ojämnt antal kommissarier.  
Antal och kategori av kommissarie, som skall utses för varje tävling skall vara som i följande tabell:

För tabell som visar antalet kommissarier samt nivå på kommissarier vid internationella tävlingar hänvisas till UCI:s officiella hemsida [www.uci.ch](http://www.uci.ch)

- 1.2.117** Tävlingsjuryn skall assisteras av tidtagare och en sekretare utsedda och licensierade av SCF.

### **Chefskommissarie/Juryordförande**

- 1.2.118** Chefskommissarie skall utses av SCF eller av UCI i tillämpliga fall. Chefskommissarie kan utse en inom tävlingsjuryn som är ansvarig för övervakning av tävlingen på banan.

### **Målchef**

- 1.2.119** En av medlemmarna i tävlingsjuryn skall fungera som målchef. Målchefen kan på eget ansvar uppbåda andra licensierade funktionärer som medhjälpare.

- 1.2.120** Målchefen är ensam ansvarig för resultaten, såvida inte protest behandlas av tävlingsjuryn. Han skall på särskilt formulär, som skall undertecknas, notera ordningsföljden i mål och överlämna detta till chefskommissarien.

- 1.2.121** Målchefen skall ha tillgång till ett upphöjt och täckt podium i nivå med mållinjen.

### **Möte**

- 1.2.122** Tävlingsjuryn skall träffas före starten och skall också delta i ev lagledarmöte.

### **Rapport**

- 1.2.123** Tävlingsjuryn skall upprätta en detaljerad rapport över tävlingen. Sådan rapport skall göras på av UCI framtaget formulär. Till denna rapport skall bifogas:

- förteckning över anmälda cyklister
- startlista
- resultatlista med samtliga klassifikationer
- en upplaga/kopia av den tekniska guiden för tävlingen

Tidtagarnas formulär och rapporter från enskilda kommissarier skall bifogas rapporten. En kopia av rapporten skall skickas till SCF så att tävlingens resultat kan fastställas.

- 1.2.124** UCI internationella kommissarier skall dessutom förse UCI med en detaljerad utvärdering av tävlingen på fastställt formulär högst 14 dagar efter tävlingen. De skall också så snart som möjligt per e-post eller fax översända kompletta resultat för tävlingen till UCI. Detta skall ske inom två timmar från det att resultatet är klart.

### **Utgifter**

- 1.2.125** Kommissarierna har rätt till ersättning för sina utgifter. Med undantag av internationella kommissarier utsedda av UCI, skall ersättningens storlek fastställas av SCF eller DCF.



### § 3 Tävlingsjuryns rättigheter

- 1.2.126** Tävlingsjuryn skall kontrollera att de speciella tävlingsbestämmelserna överensstämmer med gällande regler. Man skall korrigeras eller se till att bestämmelser som ej överensstämmer med reglerna korrigeras och meddela dessa förändringar vid lagledarmötet.
- 1.2.127** Tävlingsjuryn skall tillse att felaktigheter som man noterar i tävlingsorganisationen rättas till.
- 1.2.128** Kommissarierna skall notera regelöverträdelser och utdela bestraffningar i ärenden som ingår i deras ansvarsområde.  
Varje kommissarie skall individuellt observera överträdelser och notera dem i en rapport med sin underskrift. Kommissaries rapport skall betraktas som slutgiltigt bevis för de observerade händelserna, om inte motsatsen kan bevisas.  
Bestraffningar skall beslutas av tävlingsjuryn med majoritetsröstning.
- 1.2.129** Dessutom har varje kommissarie rätt att vidta följande åtgärder:
1. att vägra start för cyklist vars deltagande inte överensstämmer med reglerna eller vägra start för cyklist som uppenbarligen inte är i fysisk form att delta i tävlingen.
  2. att utdela varning eller tillsägelse
  3. att omedelbart utesluta en tävlande som begår ett allvarligt regelbrott, som uppenbarligen inte är i fysisk form att fullfölja tävlingen, som har blivit så långt efter att han inte kan anses ha möjligheten att hämta in avståndet eller som innebär en fara för andra.
- Sådana beslut skall verifieras i en underskriven rapport.
- 1.2.130** Tävlingsjuryn, eller om nödvändigt, varje enskild kommissarie, skall fatta alla beslut, som fordras för ett passande och korrekt genomförande av tävlingen. Dessa beslut skall fattas i överensstämmelse med tillämpliga föreskrifter i reglerna och om möjligt efter samråd med arrangören.
- I händelse av att regler inte efterlevs och detta inte kan rättas till i rätt tid före start, kan start av tävling försenas eller till och med stoppas.  
Tävlingsjuryn kan vid sådana tillfällen utgå, antingen på eget initiativ eller på uppdrag av UCI eller SCF.
- 1.2.131** Licensinnehavare som inte följer kommissaries instruktion skall bestraffas med avstängning mellan en dag och sex månader och/eller böter på 100 till 10 000 CHF.
- 1.2.132** Utan förbindelse med 12.1.012 gällande disciplinära åtgärder, är protest gentemot observationer, bedömningar av tävlingssituationer, tillämpande av tävlingsreglerna samt andra beslut gjorda av Tävlingsjuryn eller enskild Tävlingskommissarie, inte tillåten.

## **För nationella tävlingar i Sverige gäller:**

### **Protest och överklagande**

#### **Protesträtt**

Protesträtt tillkommer berörd tävlande. Berörd tävlande kan ta hjälp av sin föreningsledare. Kollektiva protester behandlas ej.

#### **Inlämnande**

Protest skall inlämnas skriftligen och vara juryordföranden tillhanda inom följande tidsgränser:

- a) Protest mot tävlandes rätt att delta i tävlingen skall vara inlämnad före tävlingens början.
- b) Protest mot händelse som inträffat under tävlingen skall vara inlämnad senast 15 min efter berörd tävlandes målgång.
- c) Protest angående placering skall vara inlämnad senast 15 min efter att resultatlistan offentliggjorts.

#### **Avgift**

Protest skall åtföljas av protestavgift (200 kr). Avgiften, som fastställs av SCF, återbetalas om protesten godkänns. Om protesten avslås betalas avgiften in till SCF av chefskommisariern.

#### **Handläggning**

Tävlingsjuryn skall ge parterna tillfälle till förklaring och skall meddela beslut före prisutdelning.

#### **Överklagande**

Tävlingsjuryns beslut kan överklagas hos SCF inom tio (10) dagar efter beslutet meddelats.

Tävlingsjuryns beslut vid Svenska Mästerskap som berör tävlingens resultat är slutgiltigt och kan inte överklagas.

**1.2.133-**  
**1.2.134**

Behandlar bl a uteslutning pga dopning.

För detaljer hänvisas till UCI:s officiella hemsida [www.uci.ch](http://www.uci.ch)

# Kapitel UTRUSTNING

## 3

### Sektion 1: Allmänna föreskrifter

#### § 1 Principer

**1.3.001** Varje licensinnehavare skall försäkra sig om att hans/hennes utrustning (cykel med tillbehör och andra monterade anordningar, huvudskydd, kläder, etc.) genom dess kvalitet, material eller utformning inte utgör någon fara för honom eller andra.

**1.3.001 bis** Varje licensinnehavare skall försäkra sig om att den utrustning han/hon använder på landsvägs-, ban- och cyclo-crosstävlingar är godkänd av UCI enligt de specifikationer i protokoll som finns publicerade på UCIs hemsida

**1.3.002** UCI kan inte göras ansvarigt för några konsekvenser som uppstår genom valet av utrustning som används av en licensinnehavare, ej heller för felaktigheter i utrustningen eller att utrustningen inte uppfyller reglementet.

En licensinnehavare får inte på något sätt modifiera utrustning som används under tävling från ursprungsversionen som tillhandahållits av tillverkaren.

**1.3.003** Inte i något fall skall det förhållandet att en tävlande eller annan licensinnehavare har tillåtits att starta innebära att UCI eller SCF hålls ansvarigt för händelser, som kan uppstå som en följd av använd utrustning, som kontrollerats av kommissarie, eftersom kontrollen endast kan vara en allmän yttre besiktning i syfte att kontrollera att utrustningen uppfyller allmänna sportsliga krav.

För detta syfte kan kommissarie, UCI eller SCF rekvirera utrustningen för kontroll i efterhand, om nödvändigt också under loppet efter det att den förändrats.

#### § 2 Tekniska nyheter

**1.3.004** Förutom inom MTB, får inga tekniska nyheter som används, bärs eller förs med av tävlande eller annan licensinnehavare under tävling (cyklar, utrustning monterad på dessa, tillbehör, hjälmar, kommunikationsutrustning, etc.) användas innan de godkänts av UCI:s. Anhållan om godkännande skall inlämnas till UCI åtföljd av all nödvändig dokumentation.

Kostnader för undersökning betalas av den ansökande och bestäms av UCIs Management Committee grundad på undersökningens omfattning och komplexitet.

På initiativ från UCIs Material Commission undersöker UCIs Executive Bureau utrustningen ur ett sportsligt perspektiv och skall inom sex månader från ansökningsdagen lämna ett svar. Om utrustningen godkänns är den tillåten direkt från detta datum.

Det anses inte vara en teknisk nyhet enligt denna artikel om bedömningen av produkten kan göras enligt de bestämmelser som redan finns i UCIs regler.

- 1.3.005** Om tävlingsjuryn vid starten för en tävling eller etapp anser att en tävlande infunnit sig till start med utrustning som ännu inte godkänts av UCI, skall cyklisten vägras start.  
Om tävlande använt ej godkänd utrustning under tävling medför detta uteslutning.  
Beslut av tävlingsjuryn om icke godkänd utrustning, kan inte överklagas. Om användande av icke godkänd teknisk nyhet icke noteras eller bestraffas av tävlingsjuryn skall UCI:s disciplinkommitté beordra uteslutning.  
UCI skall hänvända sig till disciplinkommittén antingen automatiskt eller på begäran av någon part. Disciplinkommittén skall ej utdela bestraffning förrän Utrustningskommittén lämnat ett utlåtande.  
UCI beslutar om utrustning, som används utanför tävlingar skall betraktas som teknisk nyhet och i så fall, om proceduren i 1.3.004 skall tillämpas.

## **Sektion 2: Cyklar**

### **Inledning**

Cyklar skall överensstämma med andan och principen för cykelsport. Andan i sporten förutsätter att alla deltagare tävlar på lika villkor. Principen är att människan har företräde före maskinen.

## **§ 1 Principer**

### **Definition**

- 1.3.006** Cykel är ett fordon med två hjul med lika diameter. Framhjulet skall vara styrbart, bakhjulet skall drivas av ett system bestående av pedaler och kedja.

### **Typ**

- 1.3.007** Cyklar och tillbehör skall vara eller kunna vara möjliga att köpa och användas av samtliga som utövar cykelsport. Användande av utrustning som utformats för ett speciellt tillfälle (rekordförsök eller annat) är ej godkänt.

### **Position**

- 1.3.008** Den tävlande skall normalt inta en sittande ställning på cykeln. Denna position föreskriver att de enda stödpunkterna är följande: fötterna på pedalerna; händerna på styret; ändan på sadeln.

## Styrning

- 1.3.009** Cykeln skall ha ett styre som tillåter att den kan framföras och manövreras säkert under alla omständigheter.

## Framdrivning

- 1.3.010** Cykeln skall endast framdrivas genom ett kedjehjul av benen i en cirkulär rörelse, utan elektrisk, eller annan assistans.

Särskilda regler för paracykel, se [www.uci.ch](http://www.uci.ch)

## § 2 Tekniska specifikationer

Om ej annat anges gäller dessa tekniska specifikationer cyklar som används på landsvägs-, ban- och cykelcrosstävlingar

Specifikationer för cyklar som används i MTB, BMX, Trial, Inomhuscykel och för Funktionshindrade finns under respektive regelverk.

- 1.3.011 a) Mått**  
Measurements (1)

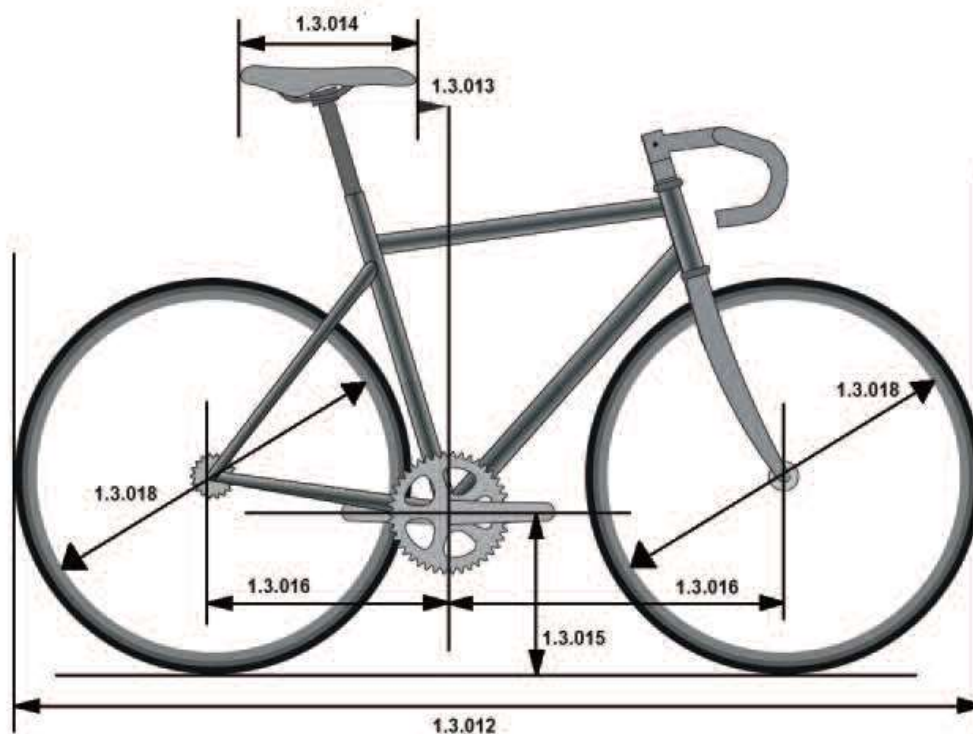

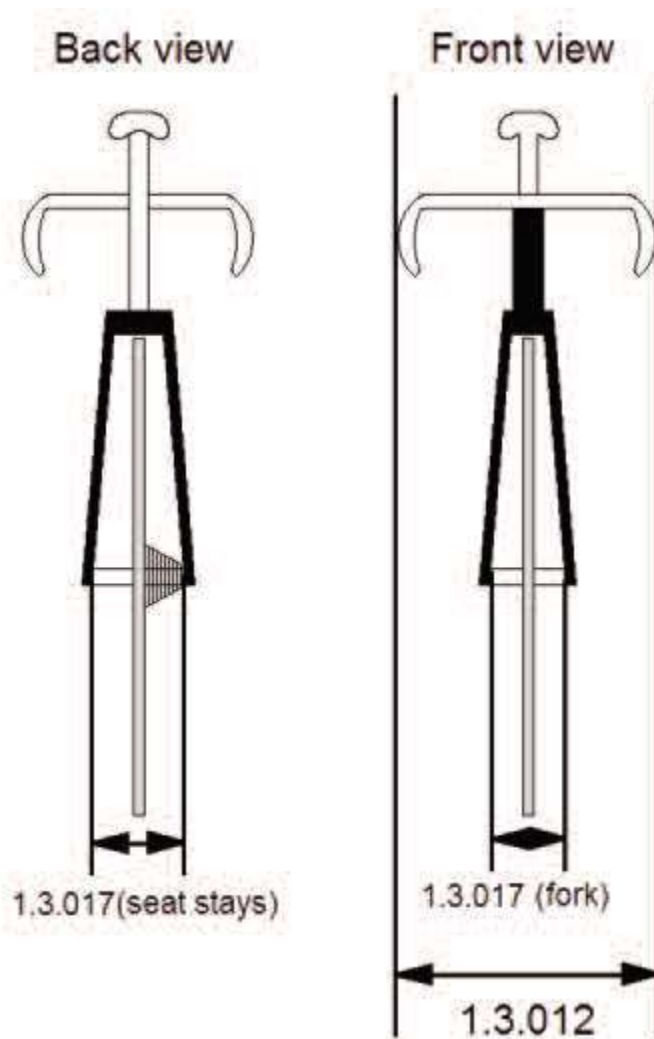

**1.3.012** En cykel får ej överstiga 185 cm i längd eller 50 cm i bredd.  
En tandem får ej överstiga 270 cm i längd eller 50 cm i bredd.

**1.3.013** Sadelspetsen skall vara placerad minst 5 cm bakom en lodrät linje genom centrum av vevpartiet.<sup>(1)</sup> Undantag finns för bancyklar för deltagande i disciplinerna "Flying 200 m, Flying Lap, Team Sprint, Track Sprint, Keirin, 500 m och 1000 m tempo. Sadelspetsen skall under inga omständigheter vara placerad framför den lodräta linjen genom centrum av vevpartiet.

Sadelspetsen kan flyttas framåt fram till den lodräta linjen genom centrum av vevpartiet om det behövs på grund av morfologiska skäl. Med morfologiska skäl avses det som har att göra med längd och storlek på cyklistens lemmar.

Tävlande som av dessa skäl anser sig behöva en cykel med mindre mått än vad som ovan angivits skall meddela tävlingsjuryn före start i samband med cykelkontroll.

Endast ett undantag är tillåtet på grund av morfologiska skäl; antingen kan sadelspetsen flyttas fram eller så kan styrets förlängning flyttas framåt, enligt artikel 1.3.023.

## Measurements (2)



**1.3.014** Linjen som passerar sadelns högsta punkt mellan den främre och bakre delen av sadeln får ha en maximal vinkel på nio grader jämfört med en horisontell linje. Sadelns längd skall vara minst 24 cm och maximalt 30 cm, men en avvikelse på 5 mm tillåts.

**1.3.015** Avståndet från centrum av vevpartiet till marken skall vara minst 24 cm och högst 30 cm.

**1.3.016** Avståndet mellan de lodräta linjer som passerar genom centrum av vevpartiet och genom centrum av framhjulsnävet skall vara minst 54 cm och högst 65 cm<sup>(1)</sup>.

Avståndet mellan de lodräta linjer som passerar genom centrum av vevpartiet och centrum av bakhjulsnävet skall vara minst 35 cm och högst 50 cm.

**1.3.017** Inermåttet mellan framgaffeländarna får ej överstiga 11,5 cm och inermåttet mellan bakgaffeländarna får ej överstiga 14,5 cm.

**1.3.018** Hjulens storlek får vara mellan 70 cm och 55 cm i diameter inklusive däck. För cykelcross får däckets bredd ej överstiga 33 mm och får ej innehålla någon form av spikar eller dubbar.

För linjelopp, landsväg och cykelcross får endast hjulkonstruktioner som godkänts av UCI användas. Hjulen ska ha minst 12 ekrar. Ekrarna kan vara runda, flata eller ovala, förutsatt att genomskärningen ej överstiger 10 mm

För att godkännas måste hjul genomgå ett "krocktest" enligt UCI:s bestämmelser. **Testets omfattning beskrivs i UCIs regelverk.**

På bantävlingar är heltäckt framhjul endast tillåtet på tävlingstyper där man tävlar mot klockan.

Utan förbindelse med denna artikel är val av hjul och användande av hjul reglerat av artikel 1.3.001 och 1.3.003.

### **För nationella tävlingar i Sverige gäller:**

Hjul med lösa skivor är godkända vid nationella tävlingar. För tävlande tillhörande klass P och F är det ej tillåtet att använda cykel utrustad med kompakthjul, hjul med lösa skivor, hjul med färre än 12 ekrar, eller tempostyre med båge eller armstöd o.d. I övrigt gäller UCIs regler gällande hjul enligt ovan.

#### **b) Vikt**

**1.3.019** Cykelns vikt får ej understiga 6.8 kg

#### **c) Sammansättning**

**1.3.020** För landsvägstävlingar förutom tempolopp och cykelcrosstävlingar skall cykelns ram vara av traditionellt utseende, byggd i form av en triangel. Den skall vara konstruerad av raka eller avsmalnande rör (som kan vara runda, ovala, platta, droppformade eller av annan form i genomskärning) så att formen på varje del, **förutom kedjestaget och sadelstaget**, kan innefattas av en rak linje

Ramens delar skall sammanfogas så att delarna följer följande mönster: överröret (1) sammanfogas med översta delen av styrröret (2) och översta delen av sadelröret (4); sadelröret (från vilket sadelstolpen skall utgå) skall sammanfogas med vevpartihylsan; underröret (3) skall sammanfogas med vevpartihylsan och nedre delen av styrröret.

Den bakre triangeln skall bildas av nedre bakgaffelrör (6), övre bakgaffelrör (5) och sadelröret (4) med de övre bakgaffelrören fästa i sadelröret vid punkter som faller inom gränserna för det lutande överröret.

Höjden på de ingående delarna i ramen skall vara maximalt 8 cm och den minsta tillåtna bredden är 2,5 cm. Minsta tillåtna bredd för nedre bakgaffelrör (6) och övre bakgaffelrör (5) är 1 cm. Minsta tillåtna bredd för de i framgaffeln ingående delarna är 1 cm. Dessa kan vara raka eller böjda. **(se illustration, Mått (1)).**

Överröret kan vara lutande, förutsatt att det går att infoga i en vågrät rektangulär schablon av måtten maximal höjd 16 cm och minsta bredd 2,5 cm.

Bredden på området vid styrröret får inte överskrida 16 cm mellan den smalaste punkten vid den inre mötespunkten mellan överröret och underröret, och den främre punkten av området vid styrröret.



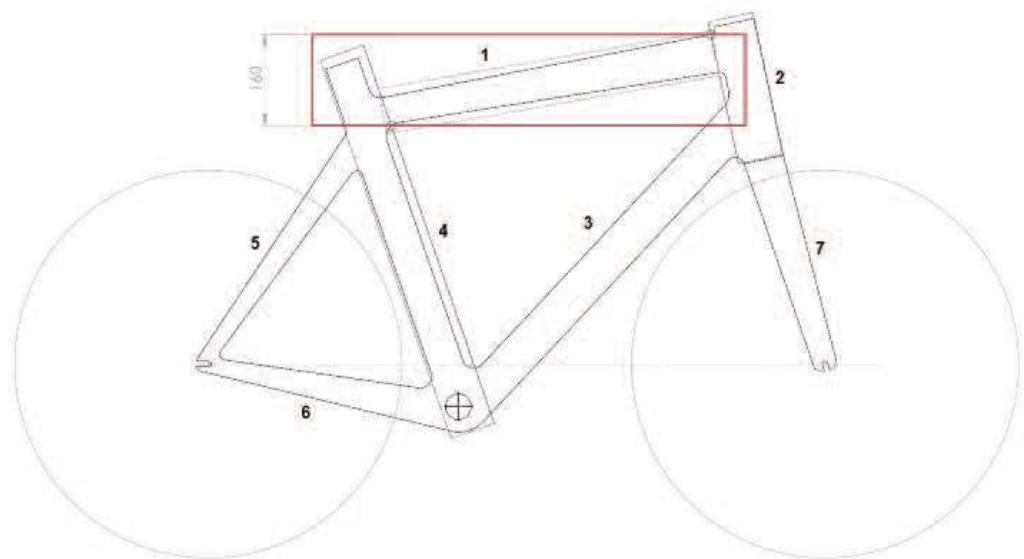
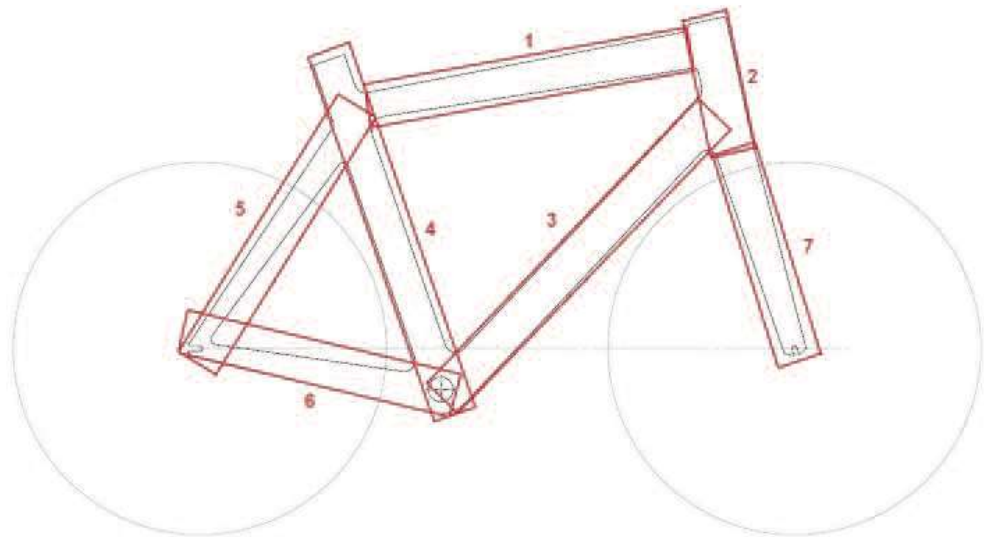

Tubes 1, 2, 3, 4 : 2,5cm minimum & 8cm maximum  
 Tubes 5, 6, 7 : 1cm minimum & 8cm maximum



Straight or tapered tubular elements

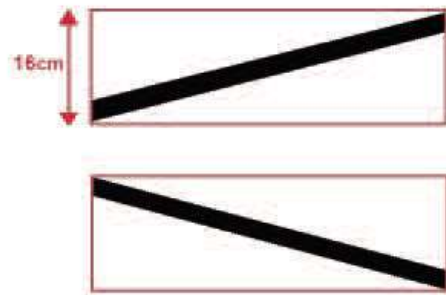

Inclinaison of the Top Tube



The form of each element have to enclose a straight line

### 1.3.021 För individuella tempolopp, samt för bantävlingar:

- får ramens delar vara ihåliga eller av solitt material, sammanfogade eller gjutna i en del i någon form (inklusive bågar, vaggor, balkar eller annat). Dessa delar, inklusive vevpartihylsan skall gå att infoga i en triangulär schablon definierad i artikel 1.3.020.
- likbenta kompensande trianglar med två st 8 cm sidor är tillåtna där rampartierna möts, dock ej vid vevpartiet. I stället för en kompensande triangel mellan överröret och underröret tillåts ett förenande område, 16 cm brett, där den främre delen inte får vara längre fram än styrrörets främsta del på respektive ställe.
- bredden på området vid styrröret får inte överskrida 16 cm mellan den smalaste punkten vid den inre mötespunkten mellan överröret och underröret, och den främre punkten av området vid styrröret.

### Positioner för boxar och kompensande trianglar:

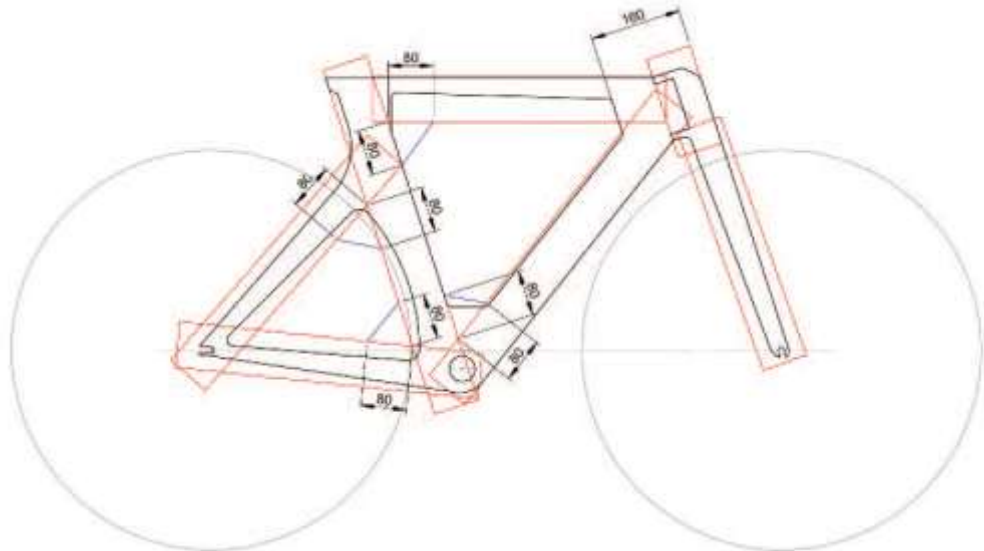

### c) Uppbyggnad

I tävlingar, andra än de i 1.3.023 angivna, får endast traditionell typ av styre användas (**se bild, Linjelopp landsväg**) Handstödet skall vara placerat i ett område som beskrivs enligt följande:

Övre begränsning: Den vågräta linjen från sadelns överdel (B); undre begränsning: Den vågräta linjen 10 cm under den högsta punkten på de två hjulen (som skall vara av samma diameter) (C); bakre begränsning: axeln längs styrröret (D); främre begränsning: den lodräta linjen genom centrum av framhjulsnävet med en högsta tillåten avvikelse på 5 cm framför denna linje (A) (**se bild, Linjelopp landsväg**). Avståndet som nämns i (A) gäller inte för cykel som används på sprinttävling på bana (flying 200 m, flying lap, sprint, team sprint, keirin, 500 m och 1000 m) men får inte avvika mer än 10 cm framför denna linje.

Bromshandtag fästa på styret skall bestå av två handstöd med spakar. Det skall vara möjligt att använda bromsarna genom att trycka på spaken när händerna befinner sig på bromshandtagen. Förlängning eller ombyggnad i syfte att möjliggöra alternativt användningssätt är ej tillåten. Ett kombinerat system för broms- och växelhantag är tillåtet.

#### Bild: Linjelopp landsväg

##### Structure (1a)

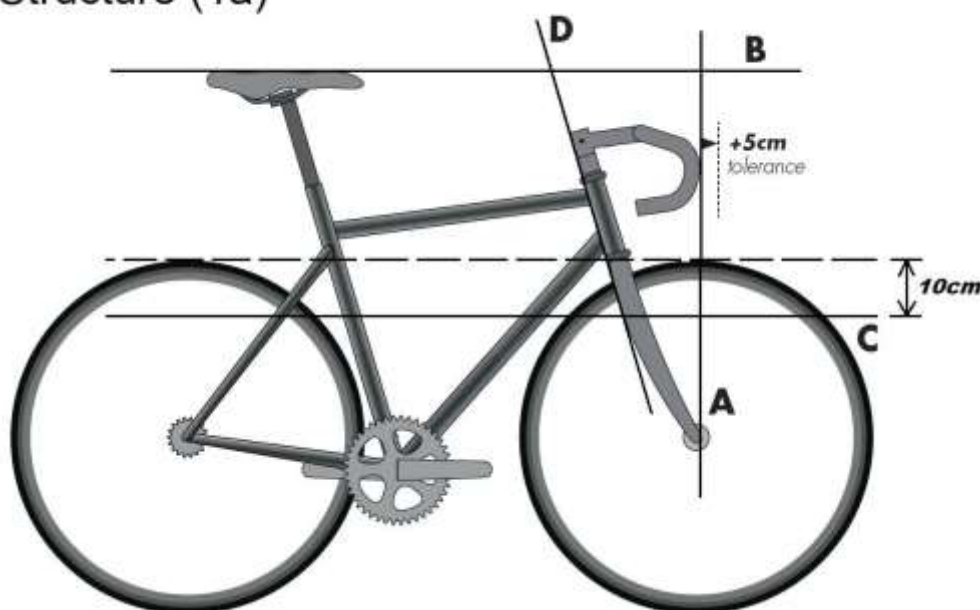

- 1.3.023** För individuella tempolopp och förföljelselopp på bana får en fast förlängning monteras på styret. Om detta görs får höjdskillnaden mellan stödpunkterna för armbågarna och den högsta och lägsta punkten på styrförlängningen (inklusive växelreglage) inte vara mer än 10 cm. Det är också möjligt att ha en förlängning på styret för 500m och 1km-loppen på bana, men då måste sadelspetsen vara minst 5 cm bakom den vertikala linje som passerar genom vevpartiets centrum.

Avståndet mellan den lodräta linjen genom vevaxelns centrum och den yttersta punkten på styrets förlängning får ej överstiga 75 cm, med övriga

mått angivna 1.3.022 (B;C;D) oförändrade. Underarms- eller armbågsstöd är tillåtet (se bild, Individuella tempolopp).

För individuellt tempolopp, får handtag och spakar fastsatta på styrets förlängning inte befinna sig utanför 75 cm-gränsen.

För landsvägstävlingar och bantävlingar enligt första stycket får avståndet 75 cm ökas till 80 cm om detta är nödvändigt av morfologiska skäl, d.v.s. längden och storleken på extremiteterna. En tävlande som av detta skäl anser att han behöver öka detta avstånd till max 80 cm, skall informera tävlingsjuryn om detta vid tidpunkten för cykelkontrollen.

För cyklister som är 190 cm eller längre får avståndet mellan den lodräta linjen genom vevaxelns centrum och den yttersta punkten på styrets förlängning utökas till 85 cm.

Endast ett undantag pga morfologiska skäl får tillämpas; antingen kan yttersta punkten på styrets förlängning flyttas framåt, eller så kan sadelpetsen flyttas framåt, enligt 1.3.013.

#### **Bild: Individuella tempolopp**

#### **Structure (1B)**

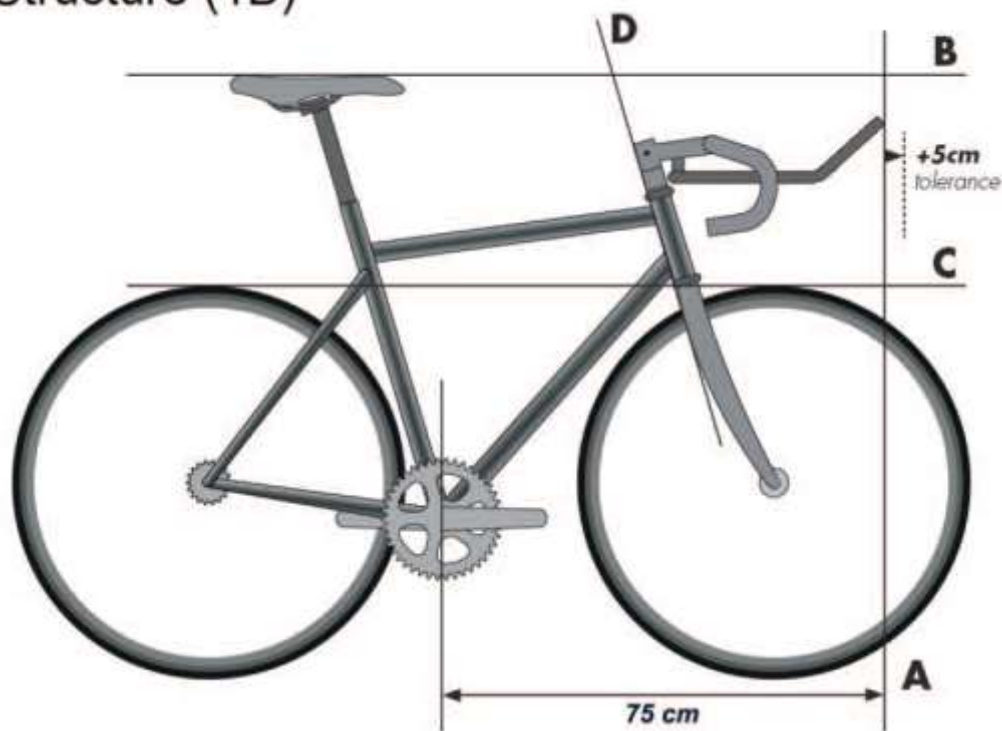

- 1.3.024** Utrustning, tillagd eller fäst på cykeln i avsikt att minska luftmotståndet eller på konstgjord väg öka framdrivningskraften, som skyddsskärm, droppformad spoiler eller liknande, är förbjuden.

## Structure (2)

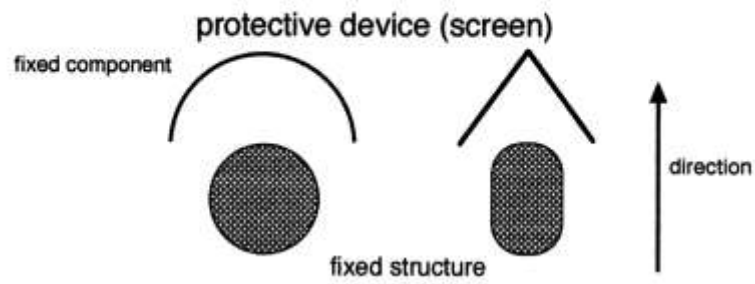

En skyddsskärm definieras som en fast monterad detalj, som fungerar som vindskydd eller vindbrytare, avsedd att skydda andra delar av cykeln för att minska dessa delars luftmotstånd.

### Form

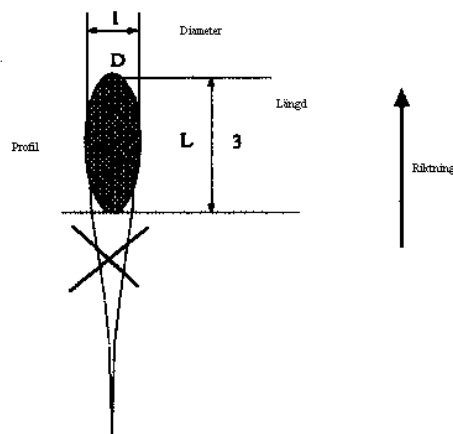

Droppform definieras som en förlängning eller strömlinjeformning av en del av cykeln. Sådan droppform är tillåten om förhållandet längden L och bredden D ej överstiger 3:1.

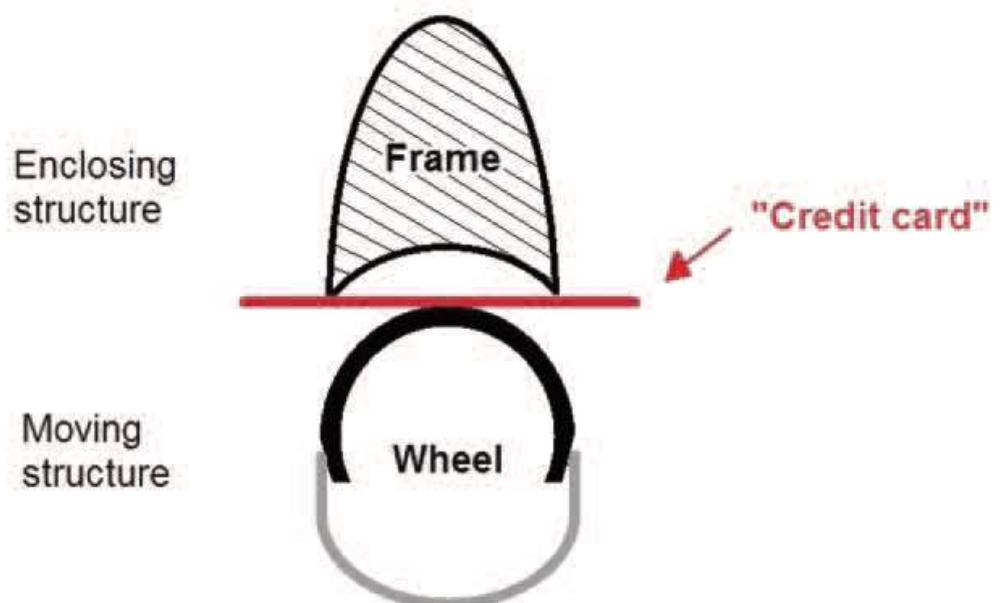

**Bildtext:** För att konstatera existensen av en inklädnad av en rörlig del görs följande kontroll: Det skall vara möjligt att föra en hård testskiva (typ kreditkort) mellan den fasta och rörliga delen.

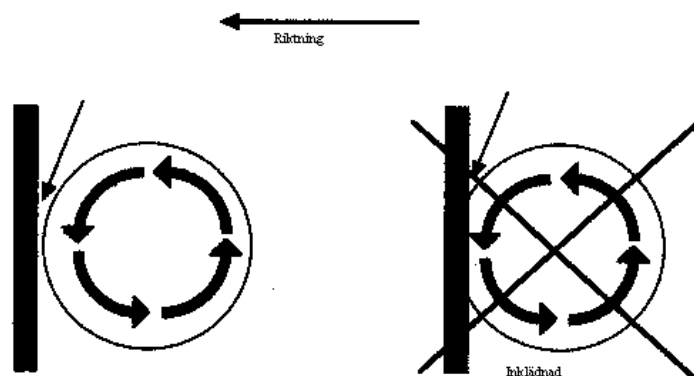

En inklädnad definieras som användandet av eller förändring av en del av cykeln på sådant sätt att den omsluter en rörlig del som kedjehjul eller hjul. Det skall vara möjligt att föra en hård testskiva (typ kreditkort) mellan den fasta och rörliga delen.

**1.3.024 bis** Flaskor skall sitta på ramen och får endast vara placerade på underröret eller sadelröret på insidan av ramen och får ej vara integrerade i ramen. Dimensionerna på en flaska som används under tävling får ej överstiga 10 cm och understiga 4 cm i diameter och får kunna innehålla minst 400 ml och max 800 ml.

**1.3.024 ter** Varje cykel får vara utrustad med teknisk utrustning som har möjlighet och till syfte att sända data, information eller bilder. Sådan utrustning skall innehålla telemetri, transpondrar och videokameror. Cyklar får vara utrustad med denna utrustning under förutsättning att:

- Systemet som används att fästa eller installera denna utrustning på cykeln måste vara designad för att användas på cyklar och får inte påverka övriga krav som ställs på cykelns utformning i dessa regler.
- Systemet som används att fästa eller installera denna utrustning på cykeln måste vara av sådant slag att det inte går att ta bort utrustningen under tävlingen och systemet anses därmed vara icke löstagbart.
- Cyklisten får inte ha direkt tillgång till information eller bilder som rör andra tävlande och som samlas in eller sänds under tävlingen.

Uppfyllande av ovanstående krav och alla övriga krav som ställs i UCIs regler innebär att denna typ av teknisk utrustning är tillåten, men innebär inte att UCI eller SCF påtar sig något ansvar för den. UCI eller SCF kan inte hållas ansvariga för några konsekvenser orsakade av installation eller användning av utrustningen av licensinnehavaren, eller övriga problem som kan uppstå.

Utrustningen som nämns i denna artikel omfattar inte löstagbara cykeldatorer, pulsklockor etc.

Utan hänsyn till vad som nämnts ovan är även artiklarna 4.3.014 eller 6.1.060 tillämpbara när det gäller utrustning på cyklar.

- 1.3.025** Frikrans, växlar och bromsar är ej tillåtna vid bantävlingar eller träning på bana.  
Skivbromsar är tillåtna på träning och tävling på cyclo-cross.  
Vid tävlingar på landsväg och cyclo-cross är fast växel ej tillåten, och det krävs bromssystem som verkar på båda hjulen.

## Sektion 3: Tävlingsdräkt

### § 1 Allmänna bestämmelser

- 1.3.026** Alla tävlande skall bära tävlingströja med ärmar och tävlingsbyxor. S.k. tempodräkt är tillåten i samtliga tävlingar. Med tävlingsbyxor avses byxor som slutar ovanför knäet. Tröjor utan ärm är ej tillåtna.

För MTB-DH och 4X, BMX, Trial och inomhuscykling finns särskilda regler angivna i respektive sektion.

- 1.3.027** Tröjor skall tydligt avvika från världsmästartröjan, ledartröjor för UCI Cuper och klassifikaationer, nationslagets tröja samt från nationella mästartröjor.

På "grand tours" krävs att lagen skall se till att deras tröjor inte liknar ledartröjan i den individuella tävlingen.

- 1.3.028** Om så inte preciseras i reglerna för tävlingen får en tröja speciellt utmärkande någonting inte tilldelas eller bäras.

- 1.3.029** Inga klädespersedlar får täcka text på tröjan eller startnummer under tävling och officiella ceremonier.

- 1.3.030** Endast genomskinliga regnkläder eller regnkläder i samma utförande som tävlingströja får bäras. Lagets namn måste visas på regnkläderna.

- 1.3.031** ***Internationellt gäller:***

1. Användandet av heltäckande hjälm är obligatoriskt vid tävling och träning i följande discipliner: Bana, MTB, Cykelcross, Trial och BMX, Paracykel, Cycling for all.
2. Under tävling på landsväg är användandet av heltäckande hjälm obligatoriskt.  
Användandet av heltäckande hjälm vid träning på landsväg rekommenderas, dock måste tävlande alltid följa lokal lagstiftning.

3. Varje åkare är ansvarig för att:
- hjälmen är godkänd enligt gällande säkerhetsföreskrifter och att hjälmen kan identifieras som godkänd.
  - bära hjälmen i enlighet med säkerhetsföreskrifter för att erhålla fullt skydd, innefattande men inte begränsat till korrekt anpassning till huvudet och korrekt anpassning av hakrem.
  - undvika varje manipulering som skulle kunna reducera skyddseffekten samt för att inte bära hjälm som har utsatts för sådan manipulation och vars skydd har blivit nedsatt.
  - endast använda godkänd hjälm och som inte tidigare använts vid olycka eller varit utsatt för olycka.
  - endast använda en hjälm som är fabriksstillverkad och som inte ändrats på något sätt i fråga om design eller form.

### **Svensk tillämpning:**

Vid tävling såväl inom som utom landet samt vid träning på bana skall hjälm bäras. Hjälmen bör även bäras vid träning och gällande lagstiftning skall följas.

Hjälmen skall vara av typ heltäckande och ha en väl skyddande invändig stoppning.

Hjälmen benämnd "tempohjälmen" är endast tillåten med ovan nämnd väl skyddande invändig stoppning innebärande samma stoppning som en linnehjälmen.

#### **1.3.032** (borttagen)

#### **1.3.033** Det är förbjudet att använda icke väsentliga klädespersedlar eller föremål som är avsedda att påverka cyklistens prestation som till exempel minska luftmotståndet eller modifiera cyklistens totala kroppsbyggnad.

Kläder och utrustning kan vara väsentliga beroende på vädersituationen, av säkerhets- och hälsoskäl för cyklisten. Vid sådana förhållanden skall använda klädesplagg och utrustning vara klart anpassade för att skydda cyklisten från dåligt väder. Bedömningar görs av tävlingsjuryn.

#### **1.3.034** ***För internationella tävlingar gäller:***

Under tävlingar får lagfunktionärer inte bära kläder med annan reklam än den som godkänts för resp tävlande i tävlingen i fråga.

## **§ 2 UCI-registrerade lag**

#### **1.3.035-1.3.044** För detaljer hänvisas till UCI:s officiella hemsida [www.uci.ch](http://www.uci.ch)



## § 3 Förenings- och regionslag

### Allmänna bestämmelser

#### 1.3.045 *För nationella tävlingar i Sverige gäller:*

Tävlande på landsväg och cykelcross är skyldig att bära sin förenings, av SCF godkända, tävlingströja, dock äger tävlande rätt att vid tempotävlingar bära s.k. tempodräkt som i färgsättning ej överensstämmer med den av SCF godkända föreningströjan. Sådan tempodräkt skall i sådana fall vara av neutral karaktär, eller eventuellt överensstämma med föreningens tidigare godkända officiella tävlingströja. Sådan tempodräkt får inte likna eller lätt kunna förväxlas med annan förenings/lags officiella tävlingsdräkt.

För tävlande i Ungdom Sport, Damer Sport, Herrar Sport samt Elitmotion Damer/Herrar är det tillåtet att bära valfri tävlingströja om den förening man tävlar för tillåter detta.

Föreningens namn får finnas i sin helhet eller som förkortning på tävlingsdräkten.

Dock skall regerande svensk mästare bära tilldelad mästerskapströja. Tröjan skall bäras från och med erövrandet, i den disciplin tröjan erövrats, fram till dagen före nästkommande svenska mästerskap i denna disciplin. Dock ej vid internationella mästerskap.

#### **Reklam på tröja får bäras enligt följande:**

Namn eller logotyp för sponsor får användas fritt. Tröjor får även innehålla annan text, som får skifta från tävling till tävling utan begränsningsantal.

#### ***För tävlingar på världs- eller världsdelsprogrammet***

gäller de följande reglerna medlemmar av förening med undantag av medlemmar i UCI-registrerat lag

**1.3.046** Varje förening som har en eller flera tävlande som deltar i tävlingar på världs- eller världsdelsprogrammet skall vid årets början meddela sin förenings tävlingsdräkts utseende vad avser färger och huvudsponsorer till det nationella förbundet.  
Föreningens namn får finnas i sin helhet eller som förkortning på tävlingsdräkten.

**1.3.047** Samtliga tävlande i föreningen skall bära likadan tävlingsdräkt enligt bestämmelserna i 1.3.046. Om inte särskilda bestämmelser finns, tillåts ingen tävlande att bära en tävlingsdräkt för annan organisation eller företag än den för den förening som finns angiven på licensen.

**1.3.048** Förening får visa namn eller logotyp för sponsor på sin tävlingsdräkt. Skriftligt avtal skall finnas mellan föreningen och aktuell sponsor.

**1.3.049** Reklam på tröja får bäras enligt följande:  
Namn eller logotyp för sponsor får användas fritt. Tröjor får även innehålla annan text, som får skifta från tävling till tävling utan begränsningsantal.

**1.3.050** Utgått

## **§ 4 Ledartröja**

### **Etapplopp**

**1.3.051** Ledartröjor vid etapplopp skall på ett tydligt sätt skilja sig från tröjor för UCI-registrerade lag och föreningslag såväl som från nationströjor, världsmästartröja och för ledartröjor för UCI:s cuper.

**1.3.052** Ledartröja för det individuella sammandraget är obligatorisk.

#### ***För nationella tävlingar i Sverige gäller:***

Arrangör väljer själv om man vill använda systemet med ledartröjor.

**1.3.053** Reklam på ledartröja är reserverad för arrangören.

Dock skall på den övre delen av tröjan fram och bak i en 32 cm hög och 30 cm bred rektangel, de nedre 22 cm på vit bakgrund disponeras av team, förening eller lag. **Den horisontella övre gränsen på rektangeln går vid kragens nedre kant.** Huvudsponsor(er) för team eller sponsor(er) för förening eller lag skall ha företräde framför all annan reklam.

Denna bestämmelse gäller också tempodräkt som är utformad som ledartröja. På tempodräkt skall den nedre delen av tempodräkten disponeras av team, förening eller lag inom ett 9 cm brett horisontalt fält på varje ben.

**1.3.054** Bärare av ledartröja skall tillåtas att matcha färgen på byxorna mot tröjans färg.

**1.3.055** På tempoetapper får tävlande använda sin ordinarie tempodräkt om inte arrangören tillhandahåller tempodräkt utformad som ledartröja.

**1.3.055 bis** Artikeln behandlar ledartröjor för UCIs cuper mm. För detaljer hänvisas till UCIs officiella hemsida [www.uci.ch](http://www.uci.ch)

## **§ 5 Tävlingsdräkt för nationslag**

**1.3.056-1.3.059** För detaljer hänvisas till UCI:s officiella hemsida [www.uci.ch](http://www.uci.ch)

## § 6 Världsmästartröja

**1.3.060-** För detaljer hänvisas till UCI:s officiella hemsida [www.uci.ch](http://www.uci.ch)

**1.3.067**

## § 7 Svensk mästartröja

**1.3.068** Svensk mästare som tilldelas mästartröja skall bära denna vid samtliga tävlingar i den disciplin den erövrats och inte på några andra tävlingar.

Svensk mästare i individuellt tempolopp får inte bära denna mästartröja på lagtempotävlingar.

När cyklist ej längre innehar titeln svensk mästare får vederbörande bära blågul passpoal på krage och ärm- och benslut på tröja och byxor på tävlingar i den klass, kategori och gren vederbörande erhöll titeln.

Mästartröja och blågul passpoal får ej bäras om aktuell cyklist fällts för anti-dopingbrott.

Mästartröjan måste bäras vid alla tillfällen då cyklist är inblandad i aktiviteter på tävlingsbanan (även uppvärmning och träning), prisceremonier, presskonferenser, tv-intervjuer, förbestämda autograftillfällen och vid andra representabla tillfällen.

**1.3.069** Specifikationerna för mästartröjans utseende är beskrivna i broschyr publicerad på UCIs hemsida. Dessa specifikationer gäller för alla discipliner.

Före produktion, skall den nationella mästartröjans design (färger, flagga mm), framtagen av den erövrande mästaren, godkännas av nationsförbundet och den skall vara i enlighet med nationsförbundets framtagna regler och design.

Varje nationsförbund skall registrera meddela UCI designen på sina nationella mästartröjor senast 21 dagar innan det aktuella mästerskapet.

Bärare av mästartröja skall tillåtas att matcha färgen på byxorna mot tröjans färg.

Istället för traditionell mästartröja har mästare i disciplinerna DH, 4X och BMX möjlighet att bära en variant av mästartröja där tröjans vänstra ärm indikerar svenska flaggan. Ingen reklam är då tillåten på denna ärm.

## § 8 Världsdelsmästartröja

**1.3.070** För detaljer hänvisas till UCI:s officiella hemsida [www.uci.ch](http://www.uci.ch)

## § 9 Prioritetsordning

**1.3.071** Skulle olika regler för bärande av tröjor vara tillämpliga på samma cyklist skall följande prioritetsordning gälla (gäller samtliga discipliner):

1. Ledartröja för etapplopp
2. Ledartröja i cup, serie eller UCI-klassifikation
3. Världsmästartröja
4. Världsdelsmästartröja (om sådan finns)
5. Svensk mästartröja
6. Landslagströja (i enlighet med 1.3.059)

Om ledaren för världscupen i Cyclo-Cross eller Trial också är världsmästare i Cyclo-Cross respektive Trial skall han bära världsmästartröjan.

Vid alla världs-, kontinentala, olympiska och paralympiska mästerskap skall den tävlande bära sin landslagströja.

**1.3.072** För detaljer hänvisas till UCI:s officiella hemsida [www.uci.ch](http://www.uci.ch)

## Sektion 4: Identifiering av tävlande

**1.3.073** *Under internationell tävling skall de tävlande identifieras på följande sätt:*

Tävling	Ryggnr	Ramnr	Axelnr*	Cykelnr (styre)
Landsväg				
Endagstävling	2	1		
Etapplopp	2	1		
Tempolopp	1			
Cykelcross	1		2	
<u>Bana</u>				
Sprint	2			
Ind förföljelse	1			
Lagförföljelse	1			
1 km TT	1			
500 m TT	1			
Poänglopp	2			
Keirin	2			
Lagsprint	1			
Madison	2			
Omnium	2			
BMX	1	1		
MTB	1			1
Alla tävlingar				
Trial	1			1

\*) Axelnummer skall bäras på överarmen väl synliga framifrån.

### **För nationella tävlingar i Sverige gäller:**

Tävlande skall bära tilldelad nummerlapp väl fastsatt och fullt synlig. Om dubbla nummerlappar används skall dessa fästas med minst 5 cm mellanrum.

**1.3.074** Om inte annat anges skall nummerlappar och nummerskyltar ha svarta siffror på vit bakgrund.

**1.3.075** Siffror, skyltar och nummerlappar skall vara av följande dimension:

	Nummerlapp	Ramnummer	Axelnummer	Cykelskylt	Målfotolapp (Nat regel)
Höjd	18 cm	9 cm	11 cm	18 cm MTB 20 cm BMX	max 18 cm
Bredd	16 cm	13 cm	12 cm	18 cm MTB 25 cm BMX	max 16 cm
Siffror	10 cm	6 cm	7 cm	8 cm MTB 10 cm BMX	max 10 cm
Tjocklek på siffror	1,5 cm	0,8 cm	0,8 cm	1,5 cm	
Reklam	Höjd 6 cm på den nedre delen	Rektangel 11x2 cm på nedre eller övre delen	Höjd 2 cm på den nedre delen	MTB: övre och undre delen BMX: Höjd 6 cm på den nedre delen	Höjd 6 cm på den nedre delen

I nationella tävlingar i Sverige godkännes ryggnummerlapp med 15 cm bredd.på övre och undre delen

**1.3.076** Tävlade skall tillse att nummerlapp är synlig och läsbar vid alla tillfällen. Nummerlapp skall vara väl fastsatt och får ej vikas eller förändras på annat sätt.

**1.3.077** Nummerlappar skall tillhandahållas kostnadsfritt av arrangören. Utdelning skall ske efter att anmälan kontrollerats av tävlingsjuryn.

### **För nationella tävlingar i Sverige gäller:**

Arrangör är ej skyldig att gratis tillhandahålla säkerhetsnålar och buntband. Tävlade skall dock alltid kunna köpa säkerhetsnålar och buntband av arrangör till självkostnadspris.

**1.3.078** Vid VM tillhandahålls nummerlappar av UCI, som också har rätten till reklam på nummerlapp.

**1.3.079** Utgått

**1.3.080** Tävlade som bryter skall omedelbart avlägsna nummerlapp.