

DEL 3

BANTÄVLINGAR



INNEHÅLL

KAPITEL 1	ORGANISATION	4
KAPITEL 2	BANTÄVLINGAR	6
§ 1	Allmänna bestämmelser	6
§ 2	200 meter tidslopp	10
§ 3	Sprint	11
§ 4	Individuell förföljelse	18
§ 5	Lagförföljelse	22
§ 6	1 kilometer och 500 meter tidslopp	26
§ 7	Poänglopp	28
§ 8	Keirin	32
§ 9	Lagsprint	37
§ 10	Madison	39
§ 11	Scratch	42
§ 12	Tandem	44
§ 13	Motor-Pace	45
§ 14	Elimineringslopp	46
§ 15	Sexdagars lopp	48
§ 16	Omnium	49
KAPITEL 3	UCI INDIVIDUELLA BANRANKING	50
KAPITEL 4	UCI WORLD CUP BANA	50
KAPITEL 5	VÄRLDSREKORD	50
KAPITEL 6	UTRUSTNING OCH INFRASTRUKTUR	51
§ 1	Startmaskin	51
§ 2	Motorcyklar för Motorpace	52

§ 3	Mopeder	53
§ 4	Motor-pacers utrustning	53
§ 5	Mopedförarens utrustning	53
§ 6	Velodromer	54
	KAPITEL 7 UCI TRACK TEAMS	62
	KAPITEL 8 KALENDER	62
	KAPITEL 9 MASTERS	62

KAPITEL 1 ORGANISATION

Tävlingsprogram

3.1.001

Arrangör skall fastställa ett tävlingsprogram för varje tävlingstillfälle.

3.1.002

Av programmet skall som ett minimum följande detaljer framgå:

- Omnämmande att tävlingarna sker enligt SCF TR
- Eventuella speciella regler för tävlingstillfället i fråga
- Tävlingsprogram och tidsschema
- Beskrivning av banan (längd, beläggning, inomhus/utomhus etc.)
- Platsangivelse för Tävlingskansli och andra funktioner.
- Tid och plats för deltagar/licenskontroll och utdelning av nummerlappar
- Tid och plats för Lagledarmöte
- Program för prisceremonier och prisutdelningar
- Priser
- Tävlingsjuryns sammansättning
- Namn och kontaktdetaljer för Tävlingsledare
- Omnämmande att SCF Straffskala är gällande
- Vilka Antidoping regler som gäller

Tävlingskansli

3.1.003

Arrangör skall under hela arrangemanget tillhandahålla ett permanent bemannat tävlingskansli i arenan. Representant för arrangör skall finnas där under hela tävlingen.

3.1.004

Tävlingskansli skall vara i funktion tills dess alla resultat är fastställda **eller** tills dess Tävlingsjuryns arbete är avslutat (om detta sker senare).

3.1.005

Tävlingskansli skall vara utrustat med telefon, skrivare och kopiator samt fax eller möjlighet till e-mail.

Resultat

3.1.006

Arrangör skall inom en arbetsdag från det alla resultat är fastställda sända dessa tillsammans med gällande startlista till SCF.

3.1.007

För arrangemang på Internationella kalendern gäller:

SCF skall omedelbart till UCI meddela alla ändringar i resultat offentliggjorda av arrangör.

Säkerhet

3.1.008

Oavsett alla juridiska och administrativa föreskrifter som kan vara tillämpliga samt varje individs eget säkerhetsansvar skall arrangör garantera att banan, arenan och alla installationer är i god kondition och inte medför någon säkerhetsrisk.

För ett Internationellt arrangemang kan UCI kräva ytterliggare säkerhetsåtgärder, avsaknaden av sådana krav medför ingen ansvarskyldighet för UCI.

3.1.009

Antal tävlande på banan får inte överstiga:

20 (15 par för Madison) på en 200 meters bana

24 (18 par för Madison) på en 250 meters bana

36 (20 par för Madison) på en 333,33 meters bana

3.1.010

UCI kan aldrig bli ansvarsskyldig för några felaktigheter och olyckor som kan hända.

KAPITEL 2 BANTÄVLINGAR

§ 1 *Allmänna bestämmelser*

Deltagande

3.2.001

Bantävlingar kan arrangeras i de kategorier som framgår av artikel 1.1.036.

U23 cyklister kan delta i Elittävlingar.

Juniorer kan det kalenderår de fyller 18 delta i U23 och Elit tävlingar.

3.2.002

Tävlandes uppträdande

Cyklister får inte engagera sig i något oreglementsenligt samarbete, manöver eller aktivitet i avsikt att hindra genomförandet eller på ett felaktigt sätt störa resultatet av tävlingen.

Av programmet skall som ett minimum följande detaljer framgå:

3.2.003

Om cyklister som kör i en och samma tävling bär likadan tröja/dräkt skall de ha någon slags identifikation (förutom nummerlapp) som särskiljer dem.

3.2.004

Utom när de är förhindrade av omständigheter som de inte själva kan påverka måste alla tävlande som är kvalificerade för heat eller tävlingsomgångar delta. I annat fall skall de bli diskvalificerade.

3.2.005

Tävlande får inte medföra något slags objekt som kan tänkas ramla ner på banan. Alla former av musik eller kommunikationsutrustning är förbjudet på banan.

Dessutom måste all elektronisk utrustning med visningsskärm (t.ex. hastighetsmätare, watt-mätare eller dyl) på arenan vara placerat så att cyklisterna inte kan se skärmen.

3.2.006

En tävlande kan inte själv stoppa en tävling efter en händelse som han anser sig offer för.

3.2.007

Förutom när det sker på annat sätt får en tävlande som vurpat eller lämnat banan för att gå av cykeln ta emot hjälp för att åter komma upp på cykeln. Han skall återgå i tävlingen vid den position där han lämnade banan.

3.2.008

Tävlande får inte cykla på "Blå Bandet" såvida det inte skett ofrivilligt..

Tävlandes nummer

3.2.009

Tävlande skall bära två (2) nummerlappar förutom i följande specialgrenar där endast en (1) nummerlapp skall bäras:

- 1 km tidslopp
- 500 m tidslopp
- Individuell förföljelse
- Lagförföljelse
- Lagsprint

3.2.010

Tävlingsjuryns sammansättning framgår av artikel 1.2.116

Judge-Referee (Bedömningsdomare)

3.2.011

Juryordförande skall utse en medlem i Tävlingsjuryn som **Judge-Referee**. Ordförande får inte utföra detta själv. Målchef är obligatoriskt vid tävlingar i Sprint, Keirin och Madison. **Judge-Referee** skall enbart övervaka beteendet hos de tävlande och att detta överensstämmer med reglerna. Gällande dessa bedömningar skall han ensam och omedelbart utdöma bestraffningar och ta andra beslut i enlighet med reglerna.

3.2.012

Judge-Referee skall ta plats på utsidan av banan i ett lugnt och avskilt område med god överblick av hela banan. Han skall ha utrustning för direktkommunikation med Juryordförande. Vid VM, OS och World Cup skall **Judge-Referee** ha tillgång till video-system som tillåter "slow-motion" repetering av händelser under tävlingen. Tekniker som hanterar systemet skall vara tillgänglig.

Varning – Diskvalifikation

3.2.013

Oavsett böter enligt artikel 12.1.007 skall fel som inte bestraffas på annat sätt samt osportsligt beteende bestraffas med en VARNING (vilket indikeras med en gul flagga) eller DISKVALIFIKATION från loppet (vilket indikeras med en röd flagga) beroende på hur allvarligt felet är. En tävlande kan få endast en (1) varning innan diskvalifikation. Vid varje tillfälle indikerar kommissarie även tävlandes nummer. Varning och diskvalifikation gäller enbart för specialgrenen i fråga.

Om en tävlande är diskvalificerad direkt innebär detta att även en varning anses utdömd.

3.2.014

Vid tävlingar där cykel kontrolleras enligt artikel 1.3.006 och 1.3.020 med speciell utrustning kan kommissarier också ta stickprov efter loppets genomförande. Skulle cykeln ha blivit manipulerad i brott mot reglerna medför detta diskvalifikation.

Tidtagning

3.2.015

Tid skall noteras ner till 1/1000 av en sekund vid tillfällena då tiden är avgörande för resultatet.

3.2.016

Startern, placerad i centrum av banan, skall starta loppet med hjälp av startpistol. När starten sker från startmaskin skall följande procedur följas:
Startmaskinens broms skall släppas genom det elektroniska systemet som samtidigt startar tidtagningen. När cykeln är fast placerad i maskinen skall en klocka (placerad framför tävlande) räkna ner de sista 50 sekunderna till start.

3.2.017

Tävlande som uppehåller starten beroende på händelse som inte godkänns av Starter skall inte tillåtas starta.

Omstart

3.2.018

Startern ensam skall avgöra om loppet skall stoppas på grund av felaktig start.

3.2.019

Omstart indikeras med ett dubbelskott från startpistolen. Undantag är följande specialgrenar:

1 km tidslopp
500 m tidslopp

3.2.020

borttagen

Godkänt missöde

3.2.021

Följande skall anses som godkänt missöde.

Fall/Vurpa
Punktering
Brott på väsentlig del av cykeln

Alla andra händelse anses som icke godkända fel.

§ 2 200 meter tidslopp

Definition

3.2.022

200 meter tidslopp sker med "flygande start" från 200-meters linjen och används för att kvalificera och rangordna deltagare i Sprint tävlingen.

Tävlingens genomförande

3.2.023

Tävlande skall starta i ordning som bestäms av Tävlingsjuryn.

3.2.024

Tävlande skall gå in på banan så fort han passerats av den åkare som tiden för tillfället tas på.

3.2.025

Tävlande skall öka hastigheten över en distans som bestäms av banans längd:

250 meter bana eller kortare: 3,5 varv

285,714 meter bana: 3 varv

333,33 meter bana: 2,5 varv

400 meter bana eller längre: 2 varv

3.2.026

borttagen

3.2.027

Vid "dött lopp" skall de inblandade cyklisterna rangordnas genom lottdragning.

3.2.028

Vid godkänt missöde skall cyklisten starta om. Endast en omstart skall godkännas.

§ 3 Sprint

Definition

3.2.029

Sprint är en tävling mellan 2 – 4 cyklister på en distans av 2 eller 3 varv.

Organisation

3.2.030

Tävling skall organiseras enligt tabell i artikel 3.2.050.

3.2.031

Tävling skall åtminstone omfatta:

- 8 tävlande
- 200 meters tidslopp med flygande start som kvalifikation
- Kvartsfinaler , 1 heat med direkt utslagning
- Placeringslopp för placeringar 5 -8
- Semifinaler, bäst av 3 heat
- Final för placeringar 3-4 och 1-2, bäst av 3 heat

3.2.032

Vid World Cup skall 16 åkare kvalificeras för sprinttävlingen.

3.2.033

Vid VM skall 24 åkare kvalificeras för sprinttävlingen. Innan första omgången skall 200 meters tidslopp köras för att fastsätta de 24 åkarna och för att komponera heaten. De 8 bäst placerade från föregående års tävling skall starta sist i omvänd ordning. Övriga skall starta i lottad ordning.

Sprinttävling

3.2.034

borttagen

3.2.035

På banor, kortare än 333,33 meter skall tävlingen köras över 3 varv. På banor med en längd av 333,33 meter eller längre skall tävlingen köras över 2 varv.

3.2.036

Om en cyklist bryter ett heat om 2 cyklister (ej kommer till start i en omgång) skall motståndaren gå till startlinje och förklaras segrare. Han behöver inte köra distansen.

3.2.037

Placeringen vid start bestäms genom lottdragning. Cyklist som drar **1** skall starta innerst på banan. Vid ett heat om 2 cyklister skall den andre cyklisten starta från position innerst på banan i andra omgången. För en tredje och avgörande omgång skall lottdragning ske på nytt.

Tävlingens genomförande

3.2.038

Start skall indikeras med visselpipa.

3.2.039

Cyklist som startar innerst skall, såvida han inte blir passerad, vara i ledningen tills dess man når "Förföljelselinjen" (*Pursuit Line*) på motsatta sidan av banan. Högst två (2) "stand-still" är tillåtna per tävling. Högsta tillåtna tid för "stand-still" är 30 sekunder varefter den ledande cyklisten skall uppmanas av Starter att fortsätta. Om han inte följer uppmaningen skall Starter stoppa tävlingen och förklara motståndaren som vinnare. I ett heat om 3 eller 4 cyklister skall tävlingen omedelbart köras om utan den uteslutna cyklisten.

3.2.040

borttagen

3.2.041

Innan 200-meters linjen eller innan sprinten har startats får cyklister använda sig av hela banans bredd men måste lämna tillräcklig plats för motståndare att passera och skall undvika varje manöver som kan provocera en kollision, ett fall eller tvinga någon cyklist av banan.

3.2.042

Under sprinten, även om denna startas före 200-meters linjen, skall varje cyklist hålla sin linje in över mållinjen såvida han inte har en klar cykellängds ledning. Han får inte göra någon manöver för att hindra motståndare att passera.

3.2.043

Cyklist får inte utmana eller passera på vänster sida om en motståndare som befinner sig i Sprintzonen (*sprinters lane – området innanför sprinters line*). Om ledande cyklist lämnar

Sprintzonen och motståndaren försöker passera till vänster om honom får han inte gå tillbaka till Sprintzonen såvida han inte har en cykellängds ledning.

3.2.044

Cyklist som passerar till höger om motståndare som befinner sig i Sprintzonen får inte tränga denne eller tvinga honom till hastig inbromsning.

3.2.045

Cyklist som startar sprinten utanför Sprintzonen får inte gå in i denna om hans motståndare redan är där såvida han inte har en cykellängds ledning.

3.2.046

Om ledande cyklist kör innanför mätlinjen (*measuring line - banans mätlinje som avgör banans längd*) skall han bli utesluten såvida inte det sker ofrivilligt eller att resultatet vid det tillfället anses vara redan avgjort.

3.2.047

Om cyklist, i ett heat om 3 eller 4 cyklister, beter sig på ett sätt som favoriserar en annan åkare skall han bli utesluten. Tävlingen skall omedelbart köras om utan den uteslutna cyklisten.

Stoppande av tävling

3.2.048

Tävling skall stoppas enbart vid:

1 Ett fall (vurpa).

Om fallet var medvetet orsakat av en tävlande skall denne bli utesluten eller diskvalificerad från tävlingen beroende på hur allvarlig förseelsen var. Motståndaren förklaras som vinnare. I ett heat om 3 eller 4 cyklister skall tävlingen omedelbart köras om med resterande cyklister. Var fallet orsakat av en motståndare som körde för sakta i kurva eller av annan ofrivillig händelse skall tävlingen startas om och cyklist som orsakade fallet skall starta innerst på banan. Om en tävlande inte gjorde något fel vid fallet skall Tävlingsjuryn bestämma om tävlingen skall köras om eller om ställningen vid tillfället för fallet skall anses vara slutresultat.

2 Punktering

3 Brott på väsentlig del av cykeln

I alla tre fallen ovan skall Tävlingsjuryn avgöra om tävling skall startas om med cyklister i samma ordning eller om ställningen vid händelsen i fråga skall anses vara slutresultat.

4 Följande tillfällen

4 a) Om en cyklist tappar balansen, faller eller vidrör en motståndare eller barriären skall tävlingen startas om med cyklisten som orsakade händelsen innerst på banan.

4 b) Om Startern observerar ett allvarligt regelbrott och stoppar tävlingen innan sista varvet har startat. Tävlingsjury kan utesluta eller diskvalificera cyklist som orsakar händelsen. Motståndaren skall förklaras vinnare eller, i ett heat om 3 eller 4 cyklister, tävlingen köras om utan den uteslutna cyklisten.

3.2.049

I de fall cyklist som orsakar en händelse som leder till stopp av tävling inte blir utesluten eller diskvalificerad skall tävlingen startas om och cyklisten i fråga starta innerst på banan.

3.2.050

Komposition av Sprinttävling

WORLD CUP

STARTERS	SYSTEM	EVENT	COMPOSITION	1st	Other(s)
16	1/8 Finals 8 X 2 ⇒ 1 = 8	1	N1 - N16	1A1	To "B" tournament
		2	N2 - N15	2A1	
		3	N3 - N14	3A1	
		4	N4 - N13	4A1	
		5	N5 - N12	5A1	
		6	N6 - N11	6A1	
		7	N7 - N10	7A1	
		8	N8 - N9	8A1	
8	1/4 Finals 4 X 2 ⇒ 1 = 4 (in 2 heats, 3 if required)	1	1A1 - 8A1	1B	For places 5 to 8
		2	2A1 - 7A1	2B	
		3	3A1 - 6A1	3B	
		4	4A1 - 5A1	4B	
4	1/2 Finals 2 X 2 ⇒ 1 = 2 (in 2 heats, 3 if required)	1	1B - 4B	1C1	1C2
		2	2B - 3B	2C1	2C2
4	Finals 2 X 2 ⇒ 1 = 2 (in 2 heats, 3 if required)	1	1C1 - 2C1	1st (gold)	2nd (silver)
		2	1C2 - 2C2	3rd (bronze)	4th

"B" TOURNAMENT

STARTERS	SYSTEM	EVENT	COMPOSITION	1 st	Other(s)
8	1/4 Finals 4 X 2 → 1 = 4	1	1A2 - 8A2	1D1	Ranked to places 13 to 16 according to 200 m TT
		2	2A2 - 7A2	2D1	
		3	3A2 - 6A2	3D1	
		4	4A2 - 5A2	4D1	
4	1/2 Finals 2 X 2 → 1 = 2	1	1D1 - 4D1	1E1	1E2
		2	2D1 - 3D1	2E1	2E2
4	Finals 2 X 2 → 1 = 2	1	1E1 - 2E1	9th	10th
		2	1E2 - 2E2	11th	12th

WORLD CHAMPIONSHIPS

STARTERS	SYSTEM	EVENT	COMPOSITION	1st	Other(s)
24	1/16 Finals 12 X 2 ⇨ 1 = 12	1	N1 - N24	1A	Ranked according to 200 m TT Qualifying
		2	N2 - N23	2A	
		3	N3 - N22	3A	
		4	N4 - N21	4A	
		5	N5 - N20	5A	
		6	N6 - N19	6A	
		7	N7 - N18	7A	
		8	N8 - N17	8A	
		9	N9 - N16	9A	
		10	N10 - N15	10A	
		11	N11 - N14	11A	
		12	N12 - N13	12A	
12	1/8 Finals 6 X 2 ⇨ 1 = 6	1	1A - 12A	1B1	1B2
		2	2A - 11A	2B1	2B2
		3	3A - 10A	3B1	3B2
		4	4A - 9A	4B1	4B2
		5	5A - 8A	5B1	5B2
		6	6A - 7A	6B1	6B2
6	Repechages 2 X 3 ⇨ 1 = 2	1	1B2 - 4B2 - 6B2	1C	Ranked according to 200 m TT
		2	2B2 - 3B2 - 5B2	2C	
8	1/4 Finals 4 X 2 ⇨ 1 = 4 (in 2 heats, 3 if required)	1	1B1 - 2C	1D	For places 5 to 8
		2	2B1 - 1C	2D	
		3	3B1 - 6B1	3D	
		4	4B1 - 5B1	4D	
4	1/2 Finals 2 X 2 ⇨ 1 = 2 (in 2 heats, 3 if required)	1	1D - 4D	1E1	1E2
		2	2D - 3D	2E1	2E2
4	Finals 2 X 2 ⇨ 1 = 2 (in 2 heats, 3 if required)	1	1E1 - 2E1	1st (gold)	2nd (silver)
		2	1E2 - 2E2	3rd (bronze)	4th

OLYMPIC GAMES

STARTERS	SYSTEM	EVENT	COMPOSITION	1st	Other(s)
18	1/16 Final 9 X 2 ⇨ 1 = 9	1	N1 - N18	1A1	1A2
		2	N2 - N17	2A1	2A2
		3	N3 - N16	3A1	3A2
		4	N4 - N15	4A1	4A2
		5	N5 - N14	5A1	5A2
		6	N6 - N13	6A1	6A2
		7	N7 - N12	7A1	7A2
		8	N8 - N11	8A1	8A2
		9	N9 - N10	9A1	9A2
	Repechages 3 X 3 ⇨ 1 = 3	1	1A2 - 6A2 - 9A2	1B	Ranking according to 200 m TT
		2	2A2 - 5A2 - 7A2	2B	
		3	3A2 - 4A2 - 8A2	3B	
12	1/8 Final 6 X 2 ⇨ 1 = 6	1	1A1 - 3B	1C1	1C2
		2	2A1 - 2B	2C1	2C2
		3	3A1 - 1B	3C1	3C2
		4	4A1 - 9A1	4C1	4C2
		5	5A1 - 8A1	5C1	5C2
		6	6A1 - 7A1	6C1	6C2
	Repechages 2 X 3 ⇨ 1 = 2	1	1C2 - 4C2 - 6C2	1D	For places 9 to 12
		2	2C2 - 3C2 - 5C2	2D	
8	1/4 Final 4 X 2 ⇨ 1 = 4 (in 2 heats, 3 of required)	1	1C1 - 2D	1F	For places 5 to 8
		2	2C1 - 1D	2F	
		3	3C1 - 6C1	3F	
		4	4C1 - 5C1	4F	
4	1/2 Final 2 X 2 ⇨ 1 = 2 (in 2 heats, 3 if required)	1	1F - 4F	1G1	1G2
		2	2F - 3F	2G1	2G2
4	Final 2 X 2 ⇨ 1 = 2 (in 2 heats, 3 if required)	1	1G1 - 2G1	1st (gold)	2nd (silver)
		2	1G2 - 2G2	3rd (bronze)	4th

§ 4 Individuell förföljelse

Definition

3.2.051

Två cyklister tävlar över en fast distans. Cyklisterna startar på motsatta sidor av banan. Vinnare är den som antingen når upp sin motståndare eller får bästa tid.

Organisation

3.2.052

Tävlingar körs över följande distanser:

- 4 km för Herrar
- 3 km för Damer
- 3 km för Herrar Juniorer
- 2 km för Damer Juniorer

3.2.053

Tävlingen organiseras i två omgångar.

- 1) Kvalificeringsomgång för att välja ut de fyra (4) bästa cyklisterna på tid.
- 2) Finaler där cyklister med de två bästa tiderna tävlar om 1:a och 2:a plats och de två andra tävlar om 3:e respektive 4:e plats.

3.2.054

Vid OS skall det finnas tre (3) omgångar av tävlingen:

- 1) Kvalificeringsomgång för att välja ut de åtta (8) bästa cyklisterna på tid.
- 2) Första tävlingsomgången. Heaten komponeras enligt följande:
 - 4:e tid möter 5:e tid
 - 3:e tid möter 6:e tid
 - 2:a tid möter 7:e tid
 - 1:a tid möter 8:e tid
- 3) Finaler där de fyra vinnarna i Första omgången möts. De två bästa tävlar om 1:a och 2:a plats, de två andra tävlar om 3:e respektive 4:e plats.
- 4) Cyklisterna som förlorade i Första omgången placeras på plats 5 – 8 baserat på de tider de uppnådde i den omgången. Om en åkare blir upphunnen skall han bli placerad som 8:a, om flera åkare blir upphunna skall de bli placerade efter den distans de tillryggalade innan de blev upphunna.

3.2.055

För Kvalificeringsomgång skall Tävlingsjury komponera varje heat med åkare som bedöms vara likvärdiga men utan att de två starkaste möts.

3.2.056

Under Kvalificeringsomgång skall hänsyn tas enbart till tid. Om en cyklist blir upphunnen skall han fullfölja distansen för att få en tid registrerad. En upphunnen cyklist får inte "ligga på rulle" eller köra om sin motståndare, detta bestraffas med diskvalifikation.

3.2.057

Under Finaler (heat mellan två av de fyra bästa cyklisterna från Kvalificering) bedöms tävlingen som avslutad när en cyklist hinner upp den andre.

3.2.058

En cyklist anses varje upphunnen i det ögonblick då framklingan på motståndarens cykel är i höjd med framklingan på hans egen cykel.

3.2.059

Om en cyklist inte startar i Första tävlingsomgången skall ersättning inte ske. Cyklist som inte startar skall placeras som 8:a. Om flera cyklisterna inte startar skall de placeras efter sin tid i Kvalificeringsomgången. Cyklist som startar måste köra ensam och registrera en tid för komposition av Finalomgången.

3.2.060

Om en cyklist inte startar i Final skall motståndaren förklaras som vinnare. Cyklist som inte startar i lopp om 1:a och 2:a plats skall placeras som 2:a och cyklist som inte startar i lopp om 3:e respektive 4:e plats skall placeras som 4:a. Om orsaken för att inte starta ej godkänns blir cyklisten i fråga diskvalificerad och placeringen blir vakant.

3.2.061

Om cyklisterna registreras för samma tid skall den med bästa tid på slutvarvet förklaras som vinnare.

Förberedelse av banan

3.2.062

Blå bandet skall göras omöjligt att använda genom att placera 50 cm långa kuddar av syntetiskt material på var 5:e meter genom kurvorna.

3.2.063

Vid start skall cyklisterna placeras på motsatta punkter av banan

3.2.064

Startpunkten vid huvudläktaren skall markeras med en röd flagga och startpunkten på borte långsida markeras med en grön flagga.

3.2.065

Vid varje mållinje skall en anordning finnas för att registrera tid för båda cyklisterna och för att med ett rött respektive grönt ljus indikera passering av respektive cyklist.

3.2.066

Varvräknare och sista-varvet klocka skall finnas vid varje mållinje.

3.2.067

Passeringsordning, antal tillryggalagda varv, tid för varje cyklist och tidsdifferensen vid varje ½-varv samt sluttid för varje cyklist skall visas på elektroniska tavlan.

3.2.068

På banor med en längd så att distansen som skall köras inte blir ett helt antal varv skall sista kilometer markeras med en röd vimpel för cyklist som startar från röd markering och med en grön vimpel för cyklist som startar från grön markering.
Vid tävling för Damer Juniorer skall sista 500 meter markeras på detta sätt.

3.2.069

Vid start skall varje cyklist hållas i en startmaskin.

Genomförande av tävling

3.2.070

Start skall ske vid innersta kanten av banan.

3.2.071

Startpositioner:

- a) Under Kvalificeringsomgång avgörs startposition av Tävlingsjury.
- b) Under Första tävlingsomgång skall cyklist med bästa tid under Kvalificeringsomgången gå i mål vid huvudläktaren.
- c) Under Finaler skall cyklist med bästa tid under föregående omgång gå i mål vid huvudläktaren.

3.2.072

Cyklist skall avbryta tävlingen vid ett dubbelskott som indikerar felaktig start. Loppet skall då startas om. Cyklist som orsakar två (2) felaktiga starter i Kvalificeringsomgången skall bli utesluten. Cyklist som orsakar två (2) felaktiga starter under Finaler förlorar loppet.

3.2.073

Pistolskott skall indikera loppets avslutning i det ögonblick respektive cyklist korsar mållinjen vid full distans eller, vid lopp som faller under artikel 3.2.057, i det ögonblick en cyklist hinner upp den andre.

Missöde

3.2.074

Kvalificeringsomgång:

Under det första ½-varvet skall loppet, vid godkänt missöde, stoppas och omedelbart startas om. Efter första ½-varvet skall loppet inte stoppas. Cyklist som råkar ut för ett godkänt missöde skall tillåtas köra om i slutet av Kvalificeringsomgång (antingen ensam eller tillsammans med annan cyklist i samma situation). Cyklist tillåts endast två (2) starter.

3.2.075

Första tävlingsomgång och Finaler:

Under det första ½-varvet skall loppet, vid godkänt missöde, stoppas och omedelbart startas om.

Första tävlingsomgång:

Efter första ½-varvet skall loppet inte stoppas. Cyklist som råkar ut för ett missöde (vare sig godkänt eller ej) skall tillåtas köra om ensam vid slutet av omgången. Hans motståndare skall fortsätta för att registrera en tid. Cyklist uteslutna under Första tävlingsomgång skall placeras baserat på deras tider.

Finaler:

Vid ett missöde innan sista kilometer (500 meter för Damer Juniorer) skall loppet stoppas och cyklisterna skall starta om från sina positioner vid missödet inom 5 minuter:

- ledande cyklist på linjen vid det sista avslutade ½-varvet
- den andre cyklisten på ett avstånd från linjen som beräknas av Tävlingsjuryn baserat på tidsdifferensen som noterades vid senaste ½-varvet.

Cyklisterna skall åka distans, återstående vid sista ½-varvs passering innan missödet. Sluttid skall beräknas genom att addera deltiderna.

Vid ett missöde för ledande cyklist inom sista kilometer (500 meter för Damer Juniorer) skall resultatet förklarats gälla och han skall förklarats vinnare. Medelhastigheten under sista avslutade ½-varv skall användas för att beräkna hans sluttid.

3.2.076

I samtliga omgångar tillåts endast en (1) ny start som resultat av ett missöde.

3.2.076 bis

borttagen

§ 5 Lagförföljelse

Definition

3.2.077

Lagförföljelse är en tävling med två lag som startar på motsatta sidor av banan. Vinnare är det lag som antingen når upp sin motståndare eller får bästa tid.

Tävlingar körs över en distans av:

- 4 km för Herrar med lag av fyra (4) cyklister
- 3 km för Damer med lag av tre (3) cyklister

Organisation

3.2.078

Förutom speciella regler i detta kapitel skall reglerna för Individuell förföljelse gälla även för Lagförföljelse.

3.2.079

Lag skall sättas samman av cyklister som är anmälda till denna specialgren. Sammansättningen kan variera från ett lopp till ett annat. Lagledare skall meddela eventuella ändringar till Tävlingsjury senast 1 timma före respektive start.

3.2.080

Tid och placering för varje lag skall bestämmas efter tredje cyklist i varje lag. Tid noteras efter framhjulet på den tredje cyklisten i respektive lag.

3.2.081

Ett lag är upphunnet när motståndarlaget (med minst 3 åkare) kommer inom en meters avstånd.

3.2.082

Kvalificeringsomgångar skall genomföras för att definiera de fyra (4) bästa lagen , 8 för OS.

3.2.083

På banor med en längd mindre än 400 meter skall varje lag åka ensamt. På andra banor skall Tävlingsjury komponera varje heat med lag som bedöms vara likvärdiga men utan att de två starkaste möts.

3.2.084

borttagen

3.2.085

Tävlingen organiseras i två omgångar.

- 1) Kvalificeringsomgång för att välja ut de fyra (4) bästa lagen på tid.
- 2) Finaler där lagen med de två bästa tiderna tävlar om 1:a och 2:a plats och de två andra tävlar om 3:e respektive 4:e plats.

Vid OS skall de åtta (8) bästa lagen från Kvalificeringsomgången, köra i Första tävlingsomgången där heaten komponeras enligt följande:

4:e tid möter 5:e tid

3:e tid möter 6:e tid

2:a tid möter 7:e tid

1:a tid möter 8:e tid

De fyra (4) vinnande lagen skall avgöra Finalerna där de två bästa tävlar om 1:a och 2:a plats, de två andra tävlar om 3:e respektive 4:e plats.

Lagen som förlorade i Första omgången placeras på plats 5 – 8 baserat på de tider de uppnådde i den omgången. Om ett lag blir upphunnet skall del placeras som 8:a, om flera lag blir upphunna skall de bli placerade efter den distans de tillryggalade innan de blev upphunna. Distansen i fråga är den som laget hade tillryggalagt vid det sista ½-varvet innan signal gavs för att stoppa loppet.

3.2.086

Om ett lag blir upphunnet under Finaler bedöms tävlingen som avslutad och det upphinnande laget förklaras vara vinnare.

3.2.087

Om ett lag inte startar i Första tävlingsomgången skall ersättning inte ske. Lag som inte startar skall placeras som 8:a. Om flera cyklister inte startar skall de placeras efter sin tid i Kvalificeringsomgången. Lag som startar måste köra ensam och registrera en tid för komposition av Finalomgången.

3.2.088

Om ett lag inte startar i Final skall motståndaren förklaras som vinnare. Lag som inte startar i lopp om 1:a och 2:a plats skall placeras som 2:a och lag som inte startar i lopp om 3:e respektive 4:e plats skall placeras som 4:a. Om orsaken för att inte starta ej godkänns blir laget i fråga diskvalificerat och placeringen blir vakant.

3.2.089

Situationer när lag inte startar eller vid lika tid skall avgöras enligt reglerna för Individuell förföljelse.

Om bedömning behöver göras att placera lag som faller inom flera av följande kategorier skall ordningsföljden i fallande ordning från 8:e plats vara som följer:

- lag som inte startat (artikel 3.2.087) sedan
- lag som orsakat två (2) felaktiga starter (artikel 3.2.095) sedan
- lag som uteslutits för påskjutning (artikel 3.2.096) sedan
- lag som ej är kompletta efter ett missöde (artikel 3.2.100) sedan
- lag som blev upphunna (artikel 3.2.085)

Förberedelse av banan

3.2.090

Elektronisk mätband skall vara monterat på **Pursuit line** för att målpassering skall bedömas på framhjulet för den tredje cyklisten i varje lag.

3.2.091

Tidtagning och registrering av avverkade ½-varv skall göras på framhjulet av den första cyklisten i varje lag.

3.2.092

Cyklisterna inom laget skall starta antingen sida-vid-sida eller uppradade i en vinkel av 45 grader bakom startlinjen. Avstånd mellan cyklisterna skall vara 1 meter.

3.2.093

Cyklisten längst in skall hållas i en startmaskin. Denne cyklist skall vara i ledning fram till första växling.

3.2.094

Startern skall med ett dubbelt pistolskott stoppa loppet efter felaktig start, exempelvis då en cyklist startar för tidigt eller om cyklisten längst in inte tar täten.

3.2.095

Ett lag som orsakar två (2) felaktiga starter under Kvalificeringsomgången skall uteslutas.
Ett lag som orsakar två (2) felaktiga starter under Första tävlingsomgången skall bli placerad på 8:e plats.
Ett lag som orsakar två (2) felaktiga starter under Finaler förlorar loppet.

3.2.096

Påskjutning mellan lagmedlemmar är förbjudet och bestraffas med diskvalifikation under Kvalificeringsomgång, uteslutning under Första tävlingsomgång samt att laget förlorar loppet under Finaler.

3.2.097

När Tävlingsjuryn observerar att ett lag är på väg att hinnas upp skall dom, för att undvika kollision eller att ledande lag hindras, signalera med en röd flagga till det förstnämnda laget att dom inte får utföra några fler växlingar och att dom ska stanna längst ner på banan tills dess upphinnande lag passerat.

3.2.098

Loppet är avslutat i det ögonblick som tredje cyklist i respektive lag korsar mållinjen vid full distans eller, under Finaler, när ett lag med minst 3 cyklister hinner upp det andra laget.

Missöde

3.2.099

Kvalificeringsomgång:

Under det första ½-varvet skall loppet, vid missöde, stoppas och omedelbart startas om.

Herrar:

Vid missöde efter första ½-varvet och endast en (1) cyklist är inblandad kan laget fortsätta med tre cyklister eller avbryta loppet. Om laget väljer att avbryta måste detta ske inom ett varv från punkten där missödet skedde, i annat fall blir laget diskvalificerat. När det är genomförbart ska det andra laget fortsätta.

Damer:

Vid missöde efter första ½-varvet måste laget avbryta loppet inom ett varv från punkten där missödet skedde, i annat fall blir laget diskvalificerat. När det är genomförbart ska det andra laget fortsätta.

Herrar och Damer:

Lag som avbrutit loppet efter missöde skall starta om i slutet av Kvalificeringsomgången, när det är möjligt med ett annat lag i samma situation. Om ett lag råkar ut för ett missöde under sin omkörning, skall det fortsätta med tre cyklister, i annat fall blir laget diskvalificerat. I varje omgång, inklusive Finaler, tillåts endast en (1) omstart efter missöde.

3.2.100

Första tävlingsomgång och Finaler:

Under det första ½-varvet skall loppet, vid missöde, stoppas och omedelbart startas om.

Om ett lag råkar ut för ett missöde under sin omkörning blir det uteslutet.

Efter första ½-varvet beaktas inga missöden. Laget skall fortsätta om det fortfarande har tre cyklister på banan.

I annat fall skall laget stoppas och

- placeras på sista plats i Första tävlingsomgång
- anses ha förlorat loppet i Finaler

I varje omgång, inklusive Finaler, tillåts endast en (1) omstart efter missöde.

§ 6 1 kilometer och 500 meter tidslopp

Definition

3.2.101

Tävling känd som "1 kilometer" respektive "500 meter" är ett individuellt tidslopp med stående start.

3.2.102

Under World Cup och VM körs denna tävling över en distans av 1000 meter för Herrar och 500 meter för Damer.

Organisation

3.2.103

Under VM skall varje deltagare köra ensam på banan.

3.2.104

Startordning skall bestämmas av Tävlingsjuryn.

3.2.105

Under VM skall de 10 bästa från föregående års mästerskap starta sist i omvänd ordning. Övriga skall starta i lottad ordning.

3.2.106

Tävling körs med direkt final.

3.2.107

I händelse av lika tid för någon av de tre bästa tiderna skall identiska medaljer delas ut till berörda cyklister.

3.2.108

Samtliga deltagare måste köra banan under samma tillfälle. Om det inte är möjligt för alla deltagare att köra, p.g.a exempelvis vädret, skall hela tävlingen köras om vid senare tillfälle och ingen hänsyn ska tas till tider som noterades innan tävlingen avbröts.

Genomförande av tävling

3.2.109

Blå bandet skall göras omöjligt att använda genom att placera 50 cm långa kuddar av syntetiskt material på var 5:e meter genom kurvorna.

3.2.110

Vid start skall varje cyklist hållas i en startmaskin.

3.2.111

Start skall ske vid innersta kanten av banan.

3.2.112

Vid felaktig start skall cyklist omedbart starta om.

Vid missöde, skall cyklist starta om efter ungefär 15 minuters vila. En och samma cyklist tillåts endast två (2) starter.

3.2.113

borttagen

§ 7 Poänglopp

Definition

3.2.114

Poänglopp är en specialgren där placeringarna avgörs baserat på totala antalet poäng som cyklist vinner vid spurter samt genom att "vinna varv".

Organisation

3.2.115

Beroende på antalet anmälda cyklister för specialgrenen kan Tävlingsjuryn komponera kvalificeringsheat och skall bestämma hur många cyklister från respektive heat som går till final.

3.2.116

På en bana med en längd av 250 meter eller kortare skall spurter köras vart 10:e varv. På andra banor skall spurter köras med en distans av (närmast) 2 km mellan varje spurt, dvs:

vart 7:e varv på 285,714 meters bana

vart 6 varv på 333,33 meters bana

vart 5:e varv på 400 meters bana

3.2.117

Tävlingen skall hållas på en distans, med antal varv och med antal spurter som framgår av följande tabell:

TRACK LENGTH	MEN				WOMEN				JUNIOR MEN		JUNIOR WOMEN	
	Qualifying		Final		Qualifying		Final		Final		Final	
	15 km		30 km		10 km		20 km		15 km		10 km	
(in m)	Laps	Sprint	Laps	Sprint	Laps	Sprint	Laps	Sprint	Laps	Sprint	Laps	Sprint
250	60	6	120	12	40	4	80	8	60	6	40	4

TRACK LENGTH	MEN				WOMEN				JUNIOR MEN		JUNIOR WOMEN	
	Qualifying		Final		Qualifying		Final		Final		Final	
	16 km		30 km		10 km		20 km		16 km		10 km	
(in m)	Laps	Sprint	Laps	Sprint	Laps	Sprint	Laps	Sprint	Laps	Sprint	Laps	Sprint
285,714	56	8	105	15	35	5	70	10	56	8	35	5
333,33	48	8	90	15	30	5	60	10	48	8	30	5
400	40	8	75	15	25	5	50	10	40	8	25	5

VM-tävling skall hållas på en distans, med antal varv och med antal spurter som framgår av följande tabell:

TRACK LENGTH	MEN		WOMEN		JUNIOR MEN				JUNIOR WOMEN			
	Final		Final		Qualifying		Final		Qualifying		Final	
	40 km		25 km		15 km		25 km		10 km		20 km	
(In m)	Laps	Sprint	Laps	Sprint	Laps	Sprint	Laps	Sprint	Laps	Sprint	Laps	Sprint
250	160	16	100	10	60	6	100	10	40	4	80	8
TRACK LENGTH	MEN		WOMEN		JUNIOR MEN				JUNIOR WOMEN			
	Final		Final		Qualifying		Final		Qualifying		Final	
	40 km		24 km		16 km		24 km		10 km		20 km	
(In m)	Laps	Sprint	Laps	Sprint	Laps	Sprint	Laps	Sprint	Laps	Sprint	Laps	Sprint
285,714	140	20	84	12	56	8	84	12	35	5	70	10
333,33	120	20	72	12	48	8	72	12	30	5	60	10
400	100	20	60	12	40	8	60	12	25	5	50	10

3.2.118

I varje spurt tilldelas de bästa cyklisterna följande poäng: 5, 3, 2, 1.
Cyklist som vinner ett varv på huvudklungen tilldelas 20 poäng.
Cyklist som förlorar ett varv på huvudklungen mister 20 poäng.

3.2.119

När två eller flera cyklister har samma poäng avgörs slutplacering med hjälp av placering i sista spurten.

Genomförande av tävling

3.2.120

Innan start skall halva fältet placera sig längs barriären och andra halvan i en rad i sprintzonen.

3.2.121

Flygande start sker efter ett neutraliserat varv.

3.2.122

Spurter sker enligt reglerna för Sprint.

3.2.123

Cyklist anses ha vunnit ett varv och tilldelas 20 poäng när han har hunnit upp den bakre delen av den största klungan.

3.2.124

Cyklist som släppt kontakten med klungan och som hunnits upp av en eller flera cyklister som ligger före klungan får inte dra, brott mot detta bestraffas med diskvalifikation.

3.2.125

Om en eller flera cyklister hinner upp huvudklungan i samband med en poängspurt skall dessa cyklister anses ha vunnit ett varv och tilldelas 20 poäng.

Spurtpoängen skall tilldelas cyklister i närmast följande grupp eller i grupp före klungan.

3.2.126

Cyklist som släppt kontakten med klungan och som hunnits upp av en eller flera cyklist(er) som är på väg att vinna ett varv får inte dra, brott mot detta bestraffas med diskvalifikation.

3.2.127

Cyklister som förlorat ett eller flera varv kan uteslutas av Tävlingsjuryn.

3.2.128

Om cyklister samarbetar kan **Judge-Referee** diskvalificera dessa, eventuellt efter en inledande varning.

3.2.129

Vid ett godkänt missöde får cyklisten i fråga möjlighet till neutralisation under det antal varv som kommer närmast 1300 meter. När cyklisten återgår till banan skall han återta positionen han hade vid missödet.

3.2.130

Cyklist som haft neutralisation får inte återgå i tävlingen under sista kilometern.

3.2.131

Skulle fler än hälften av deltagarna vurpa skall tävlingen stoppas och Tävlingsjuryn skall bestämma längden av uppehållet. Ny start sker från positionerna som fanns vid missödet.

3.2.132

Cyklist som råkat ut för missöde under tävlingens sista fem varv får inte återgå till tävlingen men skall finnas med i slutresultat med de poäng som vunnits och varv som vunnits eller förlorats innan missödet.

Andra cyklister som inte fullföljer tävlingen skall uteslutas från slutresultatet.

3.2.133

Om banan, av någon anledning, blir omöjlig att använda skall Tävlingsjuryn besluta följande:

DISTANCE	DECISIONS		
	Complete rerun the same day	Resume race with points accumulated	Let results stand
	Stopped before:	Stopped after:	Stopped after:
10 km	8 km	/	8 km
15/16 km	10 km	/	10 km
20 km	10 km	10-15 km	15 km
24/25 km	10 km	10-20 km	20 km
30 km	15 km	15-25 km	25 km
40 km	15 km	15-30 km	30 km

§ 8 Keirin

Definition

3.2.134

Cyklister tävlar i en spurt efter att ha kört ett antal varav bakom en **motorpacer** som lämnar banan 600/700 meter före mål.

Organisation

3.2.135

Tävling skall åtminstone omfatta:

- 12 cyklister
- Kvalificeringsomgång med 2 heat om vardera 6 cyklister
- Placeringslopp för placeringar 7 till 12
- Final för placeringar 1-6

Tävlingen organiseras enligt följande tabell:

	1st round		
No. of riders	No. of heats	No. of riders per heat	
12 to 14	2	6-7	Top 3 in final 1-6 4th to 6th in final 7-12

	1st round			Repechages			1/2 finals		
No. of riders	No. of heats	No. of riders per heat	Riders qualified per heat for the 1/2 finals	No. of heats	No. of riders per heat	Riders qualified per heat for the 1/2 finals	No. of heats	No. of riders per heat	
15 to 21	3	5-7	2	2-3	5-7	2-3	2	6	Top 3 in final 1-6 Others in final 7-12
22 to 28	4	5-7	2	4	3-5	1			
29 to 42	6	4-7	1	6	3-6	1			

**COMPOSITION EXAMPLE OF KEIRIN EVENTS
INVOLVING 28 RIDERS**

1 st ROUND:	Composition:	4 HEATS of 7 riders				
		A	B	C	D	
		R1	R2	R3	R4	
		R8	R7	R6	R5	
		R9	R10	R11	R12	
		R16	R15	R14	R13	
		R17	R18	R19	R20	
		R24	R23	R22	R21	
		R25	R26	R27	R28	
		Abbreviations: «R» Rank on the last UCI Individual Track Classification. In the absence of rank, drawing lots.				
	Results:	*QA1	*QB1	*QC1	*QD1	
		*QA2	*QB2	*QC2	*QD2	
		QA3	QB3	QC3	QD3	
		QA4	QB4	QC4	QD4	
		QA5	QB5	QC5	QD5	
		QA6	QB6	QC6	QD6	
		QA7	QB7	QC7	QD7	
	*Riders qualified for 2 nd Round (Semi-finals)					
REPECHAGES:	Composition:	4 HEATS of 5 riders				
		QA3	QB3	QC3	QD3	
		QD4	QC4	QB4	QA4	
		QC5	QB5	QA5	QD5	
		QB6	QA6	QD6	QC6	
		QA7	QD7	QC7	QB7	
		Results:	*RA1	*RB1	*RC1	*RD1
		*Riders qualified for 2 nd Round (Semi-finals)				

**COMPOSITION EXAMPLE OF KEIRIN EVENTS INVOLVING 28 RIDERS
(CONTINUATION)**

2nd ROUND: (1/2-finals)	Composition:	2 HEATS of 6 riders	
		FA	FB
		QA1	QB1
		QD1	QC1
		QB2	QA2
		QC2	QD2
		RA1	RB1
		RD1	RC1
	Results:	*FA1	*FB1
		*FA2	*FB2
	*FA3	*FB3	
	**FA4	**FB4	
	**FA5	**FB5	
	**FA6	**FB6	
	*Riders qualified for the FINAL 1 - 6		
	**Riders qualified for the FINAL 7 - 12		

3.2.136

borttagen

3.2.137

Pacern skall köra i sprintzonen, starta i en hastighet av 30 km/h och gradvis öka hastigheten till 50 km/h som skall vara uppnådd åtminstone vid 4 varv kvar av tävlingen (250 meters bana). Han skall lämna banan enligt instruktioner från Tävlingsjuryn, i princip vid 600-700 meter kvar till mål.

För Herrar Juniorer och Damer skall hastigheterna vara 25 km/h respektive 45 km/h.

Genomförande av tävling

3.2.138

Startpositionerna för cyklister skall bestämmas genom lottdragning. Cyklisterna skall placeras i nummerordning sida vid sida på **Pursuitline** med sprintzonen fri. Cyklisterna skall hållas men inte påskjutas av ledare.

3.2.139

Start sker när **pacern** närmar sig pursuitline längs sprintzonen. Såvida ingen annan cyklist frivilligt gör det skall cyklist som drog nummer 1 följa omedbart efter pacern åtminstone under första varvet. Om inte detta sker skall loppet stoppas och åkaren diskvalificeras. Vid omstarten skall cyklist som drog nummer 2 följa omedelbart efter pacern.

3.2.140

Om en eller flera cyklister passerar bakhjulet på pacern innan han lämnar banan skall tävlingen stoppas och startas om utan cyklister(na) i fråga som skall diskvalificeras.

3.2.141

Loppet ska genomföras enligt reglerna för Sprint.

3.2.142

Loppet skall stoppas om en eller flera cyklister bryter mot reglerna eller betar sig osportsligt bakom pacern. Loppet skall köras om utan dessa cyklister som skall diskvalificeras.

3.2.143

Omstart skall ske omedelbart om ett missöde sker under första ½-varvet.

§ 9 Lagsprint

Definition

3.2.144

Lagsprint är ett lopp med två lag som tävlar mot varandra, lagens cyklister skall var och en vara i ledningen under ett varv.

Herr-tävling sker över tre (3) varv på banan med lag bestående av tre (3) cyklister.

Dam-tävling sker över två (2) varv på banan med lag bestående av två (2) cyklister.

Organisation

3.2.145

Tävlingen organiseras i två omgångar.

- 1) Kvalificeringsomgång för att välja ut de fyra (4) bästa lagen på tid.
- 2) Finaler där lagen med de två bästa tiderna tävlar om 1:a och 2:a plats och de två andra tävlar om 3:e respektive 4:e plats.

3.2.146

Vid OS skall de åtta (8) bästa lagen från Kvalificeringsomgången, köra i Första tävlingsomgången där heaten komponeras enligt följande:

4:e tid möter 5:e tid
3:e tid möter 6:e tid
2:a tid möter 7:e tid
1:a tid möter 8:e tid

De fyra (4) vinnande lagen skall avgöra Finalerna där de två bästa tävlar om 1:a och 2:a plats, de två andra tävlar om 3:e respektive 4:e plats.

Lagen som förlorade i Första omgången placeras på plats 5 – 8 baserat på de tider de uppnådde i den omgången.

3.2.147

Om flera lag registreras för samma tid skall lag med bästa tid på slutvarvet förklaras som vinnare.

3.2.148

Om ett lag inte startar i en final skall det inte ersättas. Det andra laget skall förklaras vinnare. Om osaken till att laget inte startade inte är godkänd skall laget diskvalificeras och placeringen bli vakant.

3.2.149

Lag skall sättas samman av cyklister som är anmälda till denna specialgren. Sammansättningen kan variera från ett lopp till ett annat. Ej kompletta lag tillåts inte start. Lagledare skall meddela eventuella ändringar till Tävlingsjury före respektive start.

Genomförande av tävling

3.2.150

Start skall ske på mitten av respektive raksträcka. Under Kvalificeringsomgång avgörs startposition av Tävlingsjury. Under fortsättningen av tävlingen skall lag med bästa tid under föregående omgång starta vid huvudläktaren.

3.2.151

Cyklisterna inom laget skall starta antingen sida-vid-sida eller uppradade i en vinkel av 45 grader bakom startlinjen. Avstånd mellan cyklister skall vara 1,5 till 2 meter.

Cyklisten längst in skall hållas i en startmaskin och skall vara den ledande cyklisten.

3.2.152

Den ledande cyklisten skall leda under första varvet för att sedan gå upp i banan och lämna banan utan att hindra det andra laget.

Herrar:

Cyklist i andra position skall leda under det följande varvet för att sedan lämna banan på samma sätt. Den tredje cyklisten skall avsluta sista varvet själv.

Damer:

Cyklist i andra position skall avsluta sista varvet själv.

3.2.153

Lag skall placeras på sista plats i den omgången av tävlingen i följande fall:

- 1) Cyklist lämnar över ledning tidigare än 15 meter före avslutning av "sitt varv".
- 2) Cyklist har inte lämnat över ledning inom 15 meter efter avslutning av "sitt varv"
- 3) Påskjutning mellan cyklister

3.2.154

Lag som avbrutit loppet efter missöde under Kvalificeringsomgång skall starta om i slutet av omgången. Lag som har blivit hindrad genom missöde för motståndarlaget kan under Kvalificeringsomgång av Tävlingsjury ges tillstånd till omstart i slutet av omgången.

Under Kvalificeringsomgången tillåts ett lag endast två starter.

3.2.155

Vid missöde under Första tävlingsomgång och Finaler skall loppet stoppas och startas om. Om ett lag råkar ut för ett missöde under sin omkörning blir det uteslutet.

I varje omgång, inklusive Finaler, tillåts endast en (1) omstart efter missöde.

§ 10 *Madison*

Definition

3.2.156

Madison är en tävling med inlagda spurter för lag om 2 cyklister. Resultat avgörs efter körd distans samt samlade poäng.

Organisation

3.2.157

Tävlingen skall omfatta åtminstone de distanser, antal varv och spurter som framgår av följande tabell:

Track length in meters	Number of laps		Number of sprints		Total distance in kilometres	
	Elite Men	Junior Men	Elite Men	Junior Men	Elite Men	Junior Men
200	125	100	5	4	25	20
250	100	80			25	20
285.75	90	72			25.71	20.57
333.33	75	60			25	20
400	65	52			26	20.8

3.2.158

Cyklister inom ett lag skall ha samma nummer men med olika färg.

3.2.159

Vid VM har varje nation rätt till ett (1) lag.

3.2.160

Vid VM skall spurter var inlagda vart 20:e varv, oavsett banlängd och total distans skall vara exakt eller nära 50 km för Herrar och 30 km för Herrar Juniorer enligt följande tabell:

Track length in metres	Number of laps		Number of sprints		Total distance in kilometres	
	Elite Men	Junior Men	Elite Men	Junior Men	Elite Men	Junior Men
250	200	120	10	6	50	30
285,714	180	100	9	5	51.4	28.57
333,33	160	100	8	5	53.3	33.33
400	120	80	6	4	48	32

3.2.161

I varje spurt tilldelas de bästa lagen följande poäng: 5, 3, 2, 1.

3.2.162

Slutplacering bestäms efter körd distans efter antal avslutade varv för respektive lag. Lag som har kört lika antal varv placeras efter antal vunna poäng. Vid lika antal varv och poäng avgör placering i sista spurten.

Genomförande av tävling

3.2.163

Första gruppen av cyklister, en cyklist per lag, tar plats vid start. Halva denna grupp uppradade längs barriären och halva i sprintzonen med hållare. En andra grupp av cyklister, den kvarvarande cyklisten i varje lag, skall vara uppradade längs den motsatta barriären.

Efter ett neutralt varv skall flygande start ske för den första gruppen, detta indikeras med pistolskott. Under det neutrala varvet skall den andra gruppen förbli stilla.

3.2.164

Cyklister inom ett lag får växla genom att vidröra handen eller byxorna.

3.2.165

Spurter ska genomföras enligt reglerna för Sprint.

3.2.166

Lag anses ha vunnit ett varv när det har hunnit upp den bakre delen av den största klungan. Cyklist som släppt kontakten med klungan och som hunnits upp av cyklister som försöker vinna ett varv får inte dra, brott mot detta bestraffas med diskvalifikation av cyklistens lag.

3.2.167

Om en eller flera cyklister hinner upp huvudklungan i samband med en poängspurt skall dessa lag anses ha vunnit ett varv. Spurtpoängen skall tilldelas cyklister i närmast följande grupp eller i grupp före klungan.

3.2.168

Lag som förlorat 3 varv mot huvudklungan kan uteslutas av Tävlingsjuryn.

3.2.169

Om en cyklist vurpar eller råkar ut för mekaniskt missöde skall hans lagkamrat omedelbart ta lagets plats i tävlingen. Neutralisation sker ej.

3.2.170

Om båda cyklisterna i ett lag vurpar samtidigt har laget rätt till neutralisation under det antal varv som kommer närmast 1000 meter. När laget ska återgå till banan skall en av lagmedlemmarna återta positionen laget hade innan missödet. Neutraliserad lagmedlem får inte återgå till tävlingen under den sista kilometern. Laget skall finnas med i slutresultat med de poäng de vunnit och varv som vunnits eller förlorats innan missödet.

3.2.171

Skulle fler än hälften av lagen vurpa skall tävlingen stoppas och Tävlingsjuryn skall bestämma längden av uppehållet. Ny start sker från positionerna som fanns vid missödet.

3.2.172

Om tävlingen stoppas på grund av dåligt väder skall Tävlingsjuryn besluta följande:

	Elite	Junior	
Race stopped before:	20 km	10 km	resume entirely the same day
Race stopped between:	20 and 40 km	10-25 km	resume race with points and laps acquired so far
Race stopped after:	40 km	25 km	let the result stand

§ 11 Scratch

Definition

3.2.173

Scratch är en individuell tävling som körs över en specificerad distans.

Organisation

3.2.174

Scratch skall köras över följande distanser:

Herrar 15 km

Damer 10 km

Herrar Juniorer 10 km

Damer Juniorer 7,5 km

3.2.175

För att uppfylla kraven på max antal åkare på banan enligt artikel 3.1.009 skall Kvalificeringsomgångar för att reducera antalet deltagare tillämpas enligt följande:

CATEGORY	DISTANCE TO RUN
Men	10 km
Women	7.5 km
Men Junior	7.5 km
Women Junior	5 km

Genomförande av tävling

3.2.176

Vid start skall halva antalet deltagare rada upp sig längs barriären och den andra halvan i en rad i sprintzonen. Efter ett neutralt varv sker en flygande start.

3.2.177

Cyklister som är varvade av klungan skall omedelbart lämna banan.

3.2.178

Slutplaceringar bestäms av placering i sista spurten och eventuellt vunna varv.

3.2.179

borttagen

3.2.180

Om cyklister samarbetar kan Tävlingsjuryn diskvalifiera berörda cyklister.

3.2.181

Sista varvet av tävlingen skall indikeras klockringning.

Missöden

3.2.182

Cyklister som råkar ut för ett godkänt missöde har rätt till neutralisation under det antal varv som kommer närmast 1300 meter.

Neutraliserad cyklist får inte återgå till tävlingen under den sista kilometern. Cyklist som inte fullföljer loppet blir inte placerad i slutresultat.

3.2.183

Tävlingen kan bli stoppad vid massvurpa. Tävlingsjuryn skall bestämma om en ny start skall ske gällande hela ursprungliga distansen eller enbart för resterande distans vid tillfället för vurpan. Samma regler gäller om tävlingen blir stoppad på grund av dåligt väder.

§ 12 Tandem

Definition

3.2.184

Tandem-tävling är en Sprint-tävling för tandemcyklar. Tävligen genomförs enligt reglerna för Sprint förutom vad som regleras nedan:

Organisation

3.2.185

Varje tandem-par anses vara en tävlande.

3.2.186

Tävlingar skall köras enligt tabell i artikel 3.2.050 vad gäller antal tävlande och komposition av heat. Dock skall, på banor om 333,33 meter eller kortare, alla heat köras med högst tre (3) tandem.

3.2.187

Kvalificeringsomgång skall köras över ett (1) varv med flygande start.

3.2.188

Tävlingar körs över en distans av:

- 6 varv på banor kortare än 333,33 meter
- 5 varv på banor om 333,33 meter
- 4 varv på banor längre än 333,33 meter
- 3 varv på banor längre än 450 meter

§ 13 *Motor-Pace*

3.2.184 – 3.2.217

Avsnittet behandlar organisation och genomförande av Motor-Pace tävlingar.

För detaljer, se www.uci.ch

§ 14 Elimineringslopp

Definition

3.2.218

Elimineringslopp är en individuell tävling där sista cyklist i varje inlagd spurt är utesluten.

Organisation

3.2.219

Tävlingen skall avgöras genom specifika regler gällande för tävlingen i fråga.

Genomförande av tävling

3.2.220

Inför start skall cyklister skall samlas på "målrakan".

3.2.221

Efter ett neutralt varv sker en flygande start. Under det neutrala varvet skall cyklisterna åka i samlad klunga i ett moderat tempo.

3.2.222

Spurt skall ske vart annat varv på banor kortare än 333,33 meter och på varje varv på banor om 333,33 meter eller längre. På banor kortare än 333,33 meter skall spurtvarv indikeras med klockringning.

3.2.223

Vid varje spurt skall sista cyklist, indikerat genom hans bakhjul på mållinjen, bli utesluten. Han ska omedelbart lämna banan.

3.2.224

De två sist kvarvarande cyklisterna skall avgöra slutspurten, deras placering avgörs genom respektive framhjul på mållinjen.

3.2.225

Att en cyklist kan vinna ett varv inverkar inte på tävlingen.

3.2.226

Cyklister som råkar ut för ett missöde skall bli uteslutna. Om ett missöde involverar en eller flera cyklister skall kommande spurt bli flyttad ett (1) eller två (2) varv beroende på banans längd.

När färre än åtta (8) cyklister återstår ska en cyklist som råkar ut för ett missöde bli placerad sist i sin grupp även om han inte fullföljer distansen.

§ 15 Sexdagars lopp

3.2.227 – 3.246

Avsnittet reglerar tävlingsformen "Sex-dagars" som skall omfatta tävling under sex på varandra följande dagar med minst 24 tävlingstimmar. Arrangörer har mycket stor frihet att komponera program och par (genom inbjudan) för tävling. Banan skall för att få användas till Sex-dagars vara minst 140 meter.

För detaljer, se www.uci.ch

§ 16 Omnium

Definition

3.2.247

Omnium omfattar fem (5) moment som skall avverkas på en och samma dag i följande ordning:

- 1) 200 meter tidslopp med flygande start
- 2) Scratch tävling (enligt tabell i artikel 3.2.175)
- 3) Individuell förföljelse
 - 3000 meter för Herrar
 - 2000 meter för Damer och herrar Juniorer
 - 1500 meter för Damer Juniorer(körs utan finaler, heat komponeras baserat på sammanlagd ställning efter Scratch tävlingen)
- 4) Poängtävling
 - 15 km för Herrar
 - 10 km för Damer(se tabell i artikel 3.2.117 för antal varv och spurter)
- 5) Tidslopp 1 km för Herrar och 500 meter för Damer
(två cyklister på banan, heat komponeras baserat på sammanlagd ställning efter Poängtävlingen)

Organisation

3.2.248

Om möjligt skall det vara 30 minuters paus mellan två moment.

3.2.249

Cyklist som inte startar i en deltävling skall inte tillåtas starta i de följande momenten utan skall anses ha brutit tävlingen. Han skall noteras sist i slutresultat med beteckning "DNF".

Resultat

3.2.250

Komplett resultat skall sammanställas för varje moment.

3.2.251

En lista med samtliga placeringar i varje moment och sammanlagd placeringssiffra skall presenteras efter varje moment. Vinnare är cyklist med lägst sammanlagd placeringssiffra.

3.2.252

Vid lika placeringssiffra avgör sammanlagd tid för tidsloppen.

KAPITEL 3 UCI INDIVIDUELLA BANRANKING

3.3.001 – 3.5.025

Avsnittet behandlar UCI Individuella ranking för bancyklistor, vilka typer av tävlingar som ingår, poäng för respektive tävling m.m.

För detaljer, se www.uci.ch

KAPITEL 4 UCI WORLD CUP BANA

3.4.001 – 3.5.025

Avsnittet behandlar UCI World Track Cup, sammansättning av deltagande nationers lag, vilka grenar som ingår m.m.

För detaljer, se www.uci.ch

KAPITEL 5 VÄRLDSREKORD

3.5.001 – 3.5.035

Avsnittet behandlar exakta regler för världsrekord på bana och omfattar bla. regler om banan (måste vara en UCI godkänd bana), cykeln och genomförandet samt rapportering av rekord.

För detaljer, se www.uci.ch

KAPITEL 6 UTRUSTNING OCH INFRASTRUKTUR

§ 1 *Startmaskin*

3.6.001

Startmaskiner skall vara konstruerade så att de är lätta att hantera och möjliga att ta bort från banan på högst 5 sekunder. De måste vara testade och godkända av UCI Tekniska Kommittens delegat eller av Chefskommissarie.

3.6.002

Cykeln skall hållas i en vertikal position oavsett banans lutning, för att uppnå detta skall startmaskinen vara utrustad med justerbara fötter.

3.6.003

Cykeln skall hållas säkert med hjälp av en broms som griper om bakhjulets fälg.

3.6.004

Bromsen skall vara justerbar i höjd så att den kan låsa hjula av olika diameter och i sida så att den kan gripa om fälgar av olika bredd.

3.6.005

Bromsen skall släppa hjulet i startögonblicket så att alla tävlande kan starta exakt samtidigt.

3.6.006

Bromsen skall släppas med hjälp av det elektroniska systemet som samtidigt startar tidtagningen.

§ 2 Motorcyklar för Motorpace

3.6.007 – 3.6.028

Avsnittet behandlar exakta regler gällande utseende, dimensioner, motorstyrka mm för motorcyklar använda till Motorpace (demi-fond).

De flesta artiklarna hänvisar direkt till följande skisser (artikel 3.6.028)

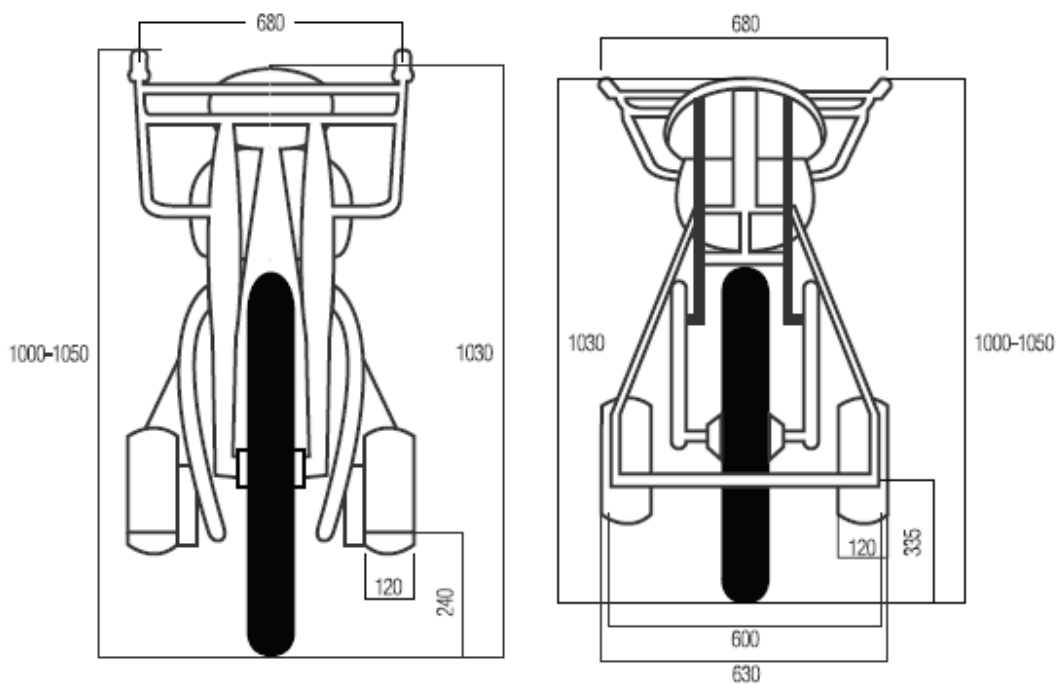
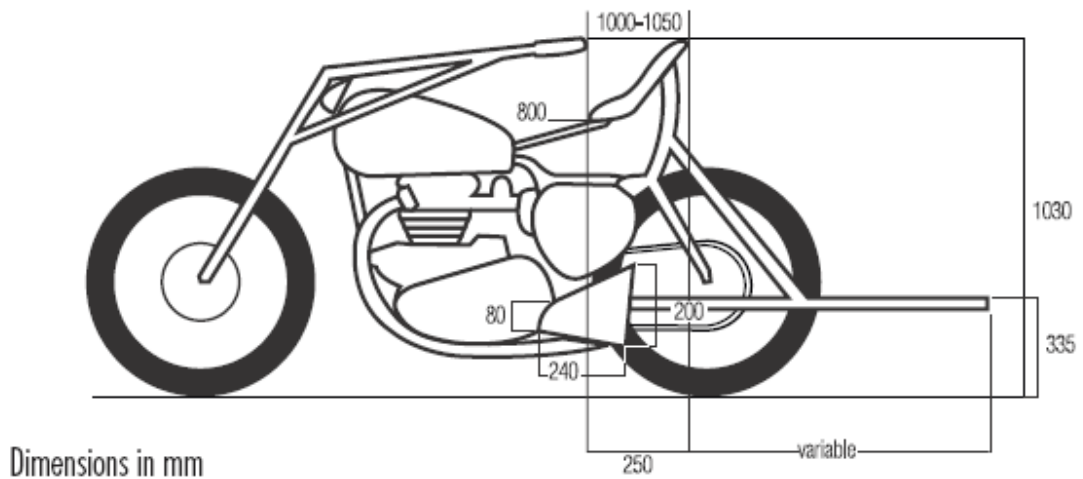

För detaljer, se www.uci.ch

§ 3 Mopeder

3.6.029 – 3.6.051

Avsnittet behandlar exakta regler gällande utseende, dimensioner, motorstyrka mm. För de lättare motorcyklar (mopeder) som används vid b.la. Keirin.
Mopeden är enligt reglerna menad att "ersätta" mänsklig pace och det skydd den ger ska vara i princip likvärdig med skyddet från en annan cyklist.
De flesta artiklarna hänvisar till följande skiss (artikel 3.6.051)

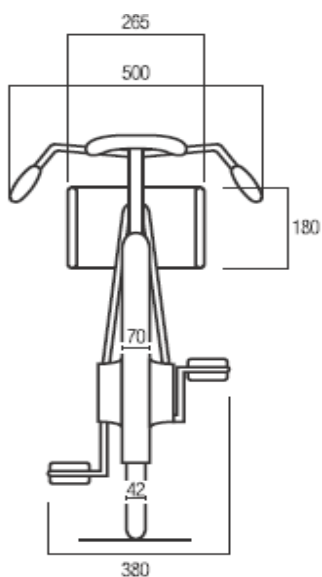

För detaljer, se www.uci.ch

§ 4 Motor-pacers utrustning

3.6.052 – 3.6.062

Avsnittet behandlar exakta regler gällande dimensioner och utseende för motorcyklistens utrustning.

För detaljer, se www.uci.ch

§ 5 Mopedförarens utrustning

3.6.063

Artikeln säger att alla mopedförare skall ha likadan utrustning och hur denna ska se ut.

För detaljer, se www.uci.ch

TEKNISKA SPECIFIKATIONER OCH GODKÄNNANDE AV BANOR

§ 6 *Velodromer*

3.6.064

Bantävlingar som ingår på UCI Internationella Kalender måste hållas på velodromer av godkänd UCI-standard. Undantag kan ges av UCI till velodromer som var i bruk före 2001. Bantävlingar som ingår på en nationell kalender måste hållas på velodromer av godkänd Nationell eller UCI-standard.

3.6.065

En velodrom kan inte bli godkänd av UCI såvida inte följande är uppföljt.

3.6.066

Stabilitet och motståndskraft hos material och konstruktioner som utgör velodrombyggnaden skall uppfylla regler och förordningar i landet där den är byggd och skall ta hänsyn till specifika geologiska och klimatmässiga förutsättningar. Detta tillsammans med allmän uppfyllelse av konstruktions standard och material samt god byggsed är ett ansvar för ägare, entreprenör, arkitekt, konstruktör, driftorganisation, användare, arrangör eller andra i linje med lokala förordningar och lagar. UCI har inget ansvar vad gäller detta.

UCI godkännande av velodromer gäller inte tekniska eller strukturella karakteristika hos velodromen utan enbart hur dess externa utrustning uppfyller gällande reglemente vid inspektions tillfället. UCI är inte ansvarigt för fel eller defekter som ligger utanför sådant godkännande eller som blir uppenbara efter inspektionen på vilken godkännandet är baserad.

BANANS GEOMETRI

Form

3.6.067

Inre kanten av banan skall bestå av två kurvor sammanbundna av två parallella raksträckor. In och utgång i kurvorna skall konstrueras så att övergången är gradvis. Lutningen av banan skall bestämmas med kurvradie och maximal hastighet som uppnås i olika specialgrenar i beaktande.

Längd

3.6.068

Banans längd måste vara mellan 133 och 500 meter. Längden av banan skall vara så att ett helt antal varv eller halv-varv tillsammans ger en distans av exakt 1 km med en tolerans av ± 5 centimeter.

För VM och World Cup måste längden vara 250 meter. För att främja utveckling av bancykling, kan UCI ge särskild dispens till Velodromer redan i bruk.

3.6.069

Banans längd skall mätas 20 cm från banans inre kant (yttre kanten av Blå Bandet).

Bredd

3.6.070

Banans bredd skall vara konstant runt hela dess längd. Banor godkända i Kategori 1 och 2 måste vara minst 7 meter breda. Andra banor skall ha en bredd proportionell till dess längd och minst 5 meter.

Blå bandet

3.6.071

Ett område, körbart för cyklister, i himmelsblå färg känt som Blå bandet ("côte d'azur") skall finnas längs insidan av banan. Bredden på detta band måste vara minst 10% av banans bredd och ytan ha samma struktur som banan i övrigt. Ingen annonsering är tillåten på denna yta. Med undantag av cyklister på cykel får inga personer eller andra objekt finnas på Blå bandet när en eller flera cyklister är på banan.

Säkerhetszon

3.6.072

Omedelbart innanför Blå bandet skall en markerad säkerhetszon finnas. Bredden av Blå bandet och säkerhetszonen skall vara minst 4 meter för banor med en längd av 250 meter eller mer och minst 2,5 meter för banor kortare än 250 meter. Med undantag av Tävlingsjury, cyklister eller annan person med tillstånd från Chefskommisarie får inga personer eller andra objekt (inklusive startmaskin) finnas på säkerhetszonen när en cyklist är på banan.

3.6.072 bis

För att säkerställa cyklisternas säkerhet skall ett staket av minst 120 cm höjd finnas längs insidan av säkerhetszonen. Undantag från detta är följande situationer:

- 1) det finns ingen höjdskillnad eller abrupt lutning mellan säkerhetszon och banans centrum.
- 2) inga ej tillåtna personer eller objekt (i enlighet med artikel 3.6.072) finns innanför säkerhetszonen och på ett avstånd av 10 meter från Blå bandet.

Staketet skall vara transparent och får inte ha någon reklam uppsatt. Där själva ban-nivån är mer än 1,5 meter över nivån av banan centrum skall ytterligare säkerhetsåtgärder, exempelvis säkerhetsnät eller liknande, installeras för att hindra tävlande att bli skadade. Eventuella grindar i staket skall vara utrustade med enkla och tillförlitliga låsanordningar. De måste hållas stängda när tävling och träning pågår.

Profil

3.6.073

Banprofilen måste på alla ställen utgöra en rät linje. I kurvorna skall den inre kanten ha en mjuk, kurvformad övergång i Blå bandet.

3.6.073 bis

Ett vinkelrätt avstånd från bananytan, minst tre (3) meter högt skall överallt vara garanterat fritt från hinder.

Beläggning

3.6.074

Ytan av banan skall vara helt jämn och enhetlig ha en icke skrovlig yta. Toleransen vad gäller jämnheten är 5 mm på en sträcka av 2 meter. Ytan skall var enhetlig i alla avseenden på hela banans yta. Beläggningar avsedda för att förbättra rullmotståndet enbart på någon del av banan är inte tillåtet.

BANMARKERINGAR

Målning

3.6.076

Linjer, reklam eller annan banmarkering måste vara gjorda med färg eller produkt som inte är hal och som inte ändrar banans prestanda vad gäller vidhäftning, motståndskraft eller ytans enhetlighet.

3.6.077

Reklam på banans yta måste vara placerade ovanför **stayers line** (linje som används vid bla. Motorpace) inom eett område av 50 cm från stayers line och 50 cm från barriären (banans yttre kant). Reklam får inte placeras närmare än 1 meter på vardera sidan av **pursuit line** (linje som används som mål för Förföljelselopp) och **200-meter line** (används vid 200 meter tidslopp och är viktig vid bedömning av Sprint) eller inom 3 meter på vardera sidan av Mållinje, mätt från ytterkanten av det vita fältet.

3.6.078

Linjer i banans längdriktning, reglerade av artikel 3.6.079 – 3.6.081 skall ha en konstant bredd av 5 cm. Linjer, vinkelräta mot banans längdriktning, reglerade av artikel 3.6.082 – 3.6.084 skall ha en konstant bredd av 4 cm.

LINJER I BANANS LÄNGDRIKTNING

Measuring line

3.6.079

Linje i svart på en ljus bakgrund eller i vitt på en mörk bakgrund, känd som "measuring line" skall målas 20 cm från banans inre kant, linjen skall vara markerad var 5:e meter och distansen skall skrivas ut var 10:e meter. Mätning av measuring line skall göras på dess inre kant.

Sprinters line

3.6.080

Röd linje, känd som "sprinters line" skall målas 85 cm från banans inre kant. Avståndet skall mätas från linjens inre kant.

Stayers line

3.6.081

Blå linje, känd som "stayers line" skall målas vid 1/3 av banans totala bredd eller, om detta är mer, 2,45 meter från banans inre kant. Avståndet skall mätas från linjens inre kant.

LINJER VINKELRÄTA MOT BANANS LÄNGDRIKTNING

Mållinje

3.6.082

Mållinjen skall vara placerad mot slutet av en av raksträckorna men minst ett par meter innan ingången i kurvan och i princip framför huvudläktare. Den skall målas med en mot banans längdriktning vinkelrät svart linje som är 4 cm bred i mitten av ett 72 cm brett vitt band. Mållinjens målning skall fortsätt upp till toppen av barriären.

200 meter line

3.6.083

Vit linje skall målas tvärs över banan 200 meter före mållinje. Från denna linje skall tiden tas vid Sprint-tävlingar.

Pursuit line

3.6.084

Två röda linjer skall målas över halva banbredden, vinkelrätt mot banan, exakt i linje med varandra och exakt på mittpunkten av respektive raksträcka för att markera mål för Förföljelselopp.

UTRUSTNING

Ingångstunnel

3.6.085

Banans mitt, beläget innanför säkerhetszonen skall vara åtkomligt via en eller flera tunnlar.

Område för tävlande

3.6.086

Inom banans mitt skall område reserveras för tävlande för uppvärmning och omklädning samt område nära pursuit line och mållinje för att invänta start.

Barriär

3.6.087

Banans yttre kant måste vara skyddad med en barriär för att skydda cyklister och publik. Barriären måste vara stabil och säkert monterad med en total höjd av minst 90 cm. Insidan måste var fullkomligt slät och utan avbrott upp till minst 65 cm ovanför banan. Barriären får inte innehålla några ojämnheter eller utskjutande delar. Där området utanför banan är 1,5 meter eller mer under banans yttre kant skall ytterliggare säkerhetsåtgärder, exempelvis säkerhetsnät eller liknande, installeras för att hindra tävlande att bli skadade. Färgen på barriären skall klart avvika från banans färg. Eventuella grindar i staket skall vara öppningsbara utåt och utrustade med enkla och tillförlitliga låsanordningar. De måste hållas stängda när tävling och träning pågår.

Övrigt

3.6.088

Varvräknare, tydligt synliga för cyklister och åskådare samt en klocka som hörs över hela banan skall placeras nära mållinjen. Vid Förföljelselopp, skall varvräknare och klocka finnas på båda sidor av banan och placeras nära Pursuit line enligt artikel 3.2.066.

3.6.089

Tidtagningssystem med startmaskiner, elektroniska band och en elektronisk display (tider ner till 1/1000 av en sekund, antal varv, poäng etc), målkamera eller videokamera för hjälpa till med bedömning vid spurter samt ett högtalarsystem klart hörbart över hela arenan skall finnas.

Elektroniska band som läggs över banans bredd eller ett acceptabelt tidtagningssystem som exempelvid ljusstrålar skall installeras.

Belysning

3.6.090

Lämpligt belysningssystem som uppfyller landets säkerhetsföreskrifter skall finnas. Systemet skall kompletteras med ett reservsystem som fungerar oberoende av elektriciteten till huvudsystemet och som vid behov slår på omedelbart och som levererar minst 1000 Lux under minst 5 minuter. Under träning utan åskådare måste ljuset vara minst 300 Lux. Under tävlingar är minst 1400 Lux ett krav för VM och OS (kategori 1 velodromer), minst 1000 Lux för kategori 2 och minst 500 för kategori 3 och 4 velodromer.

UTRYMMEN FÖR FUNKTIONÄRER

Målchefspodium

3.6.091

Podium skall finnas för Målchef i banans mitt i linje med mållinje.

Juryrum

3.6.092

Lämpligt utrymme för Tävlingsjuryn skall finnas i banans mitt, i närheten av mållinje.

Rum för Judge Referee

3.6.093

Utrymme skall finnas för Judge Referee på utsidan av banan. Det skall vara en lugn och avskild plats där hela banan kan överblickas utan några hinder. Under tävlingar skall det finnas radioförbindelse mellan Judge Referee och andra i Tävlingsjuryn inkl Starter och Chefskommisarie. Kategori 1 och 2 velodromer skall tillhandahålla ett video-system som tillåter "slow-motion" repetering av händelser under tävlingen.

Mittpodium för Starter

3.6.093 bis

I banans mitt skall, i linje med pursuit lines, ett podium för starter finnas. Det skall ha en yta av mellan 3 och 4 m² och vara ovanför banans nivå.

GODKÄNNANDE AV BANOR

3.6.094

Vid UCI godkännande av velodromer skall dessa bli klassificerade i fyra kategorier baserat på den tekniska kvaliteten på banan och dess utrustning. Kategorin bestämmer nivån på tävlingar som kan arrangeras enligt följande tabell:

CATEGORY	HOMOLOGATION	LEVEL OF EVENTS
1	UCI	Elite World Championships and Olympic Games.
2	UCI	World Cups Continental Championships Junior World Championships
3	UCI	Other international events
4	NATIONAL FEDERATION	National events

3.6.095

Kategori 1 och 2 velodromer måste uppfylla följande kriterier (kalkylerade för maximal säkerhet för hastigheter upp till 85-110 km/h):

Length of the track	250 m	285.714 m	333.33 m	400 m
Radius of bends	19-25 m	22-28 m	25-35 m	28-50 m
Width	7-8 m	7-8 m	7-9 m	7-10 m

Andra banor skall vara byggda för att garantera en säkerhet av minst 75 km/h.

3.6.096

Ansökan om godkännande skall lämnas in till UCI av nationsförbundet i det land där velodromen finns.

3.6.097

Ansökan skall sändas till UCI minst 2 månader innan planerad inspektion. Den skall innehålla en teknisk del som överensstämmer med UCI standardmodell. UCI kan begära ytterligare dokument eller information.

3.6.098

Nationsförbundet skall organisera inspektionen där en specialts skall finnas som utför reglementsensliga mätningar under överinseende av en UCI delegat. Vid detta tillfälle skall banan provas av en grupp av cyklister. Alla kostnader för inspektionen skall betalas av

sökande med nationsförbundet som gemensamt betalningsansvarig. Kostnader för UCI delegat täcks enligt villkor i gällande UCI finansiella riktlinjer.

3.6.099

En detaljerad rapport skall sammanställas av UCI delegaten och även undertecknas av de ansvariga för mätningen av banan samt representant för nationsförbundet.

3.6.100

Skulle UCI anse att det finns skäl till att inte godkänna velodromen skall sökande parter inbjudas får att redogöra för dessa skäl innan ett beslut fattas. Om detta inte sker och velodromen inte godkänns kan nationsförbundet överklaga beslutet till CAS.

3.6.101

Ändringar eller renovering av anordningar efter inspektion gör att ett godkännande upphör att gälla. Nytt godkännande sker enligt artikel 3.6.097 och därpå följande artiklar.

KAPITEL 7 UCI TRACK TEAMS

3.7.001 – 3.7.029

Avsnittet behandlar regler för UCI-registrerade lag för bana (UCI Track team).

För detaljer, se www.uci.ch

KAPITEL 8 KALENDER

3.8.001 – 3.8.005

Avsnittet behandlar regler för UCI World Calender för bana som omfattar OS, VM, World Cup, Kontinentala och Regionala spel samt tävlingar av Kategori 1 – 4.

Avsnittet nämner också Nationella kalender som omfattar nationsmästerskap och andra tävlingar reglerade av respektive nationsförbund.

För detaljer, se www.uci.ch

KAPITEL 9 MASTERS

3.9.001 – 3.7.012

Avsnittet behandlar regler för deltagande i UCI World Masters Championship och i viss mån andra masters tävlingar.

För detaljer, se www.uci.ch